

EWU C Turnier mit Hessentrophy



in

Bernsburg



beim
Ländlichen Reit-
und Fahrverein
Antrifttal eV

09+10. MAI 2026

LANDESVERBAND: Hessen

REITANLAGE: 36326 Antrifftal, Arnshainer Str. 6a

VERANSTALTER: Sarah Schnell für den LRFV Antrifftal eV

TURNIERLEITUNG: Sarah Schnell

RICHTER: Linda Götz

RINGSTEWARD: Inka Steiof-Gebert

EWU-STEWARD: Jacqueline Büttner

MELDESTELLE: Simone Schäfer, Tel. 06692 5311

(nur an den Turniertagen)

geöffnet 45 Min. vor Beginn der 1.Prüfung
und bis 30 Min. nach Beendigung der letzten.

ABREITEZEITEN: ab 30 Min vor Beginn der ersten Prüfung

Der Eintritt ist für alle Turnierbesucher frei.
Hunde sind ausnahmslos an der Leine zu führen.
Pferde müssen korrekt geimpft sein.

ANSAGE: Pia Meschonat

PARCOURDIENST: Parcoursteam des LRFV Antrifftal eV

SANITÄTSDIENST: DRK Ortsverein Willingshausen, vor Ort

TIERARZT: Tierarztpraxis Grotepaß & Kohlstädt

FOTOGRAFIN: Juline Lenz - StarJule Photography, vor Ort

Die jeweiligen Telefonnummern hängen an der Meldestelle aus.



Grußwort & Hinweise

für Zuschauer und Teilnehmer

Herzlich willkommen in Bernsburg!

Wir als Vorstand des LRFV Antrifftal eV freuen wir uns, auch in diesem Jahr wieder ein EWU C Westernreitturnier mit Trophywertung für die EWU Hessen ausrichten zu können. Erstmals - auf Euren Wunsch hin - mit reichlich Z-Prüfungen und Greenhorse-Klassen.

Wir hoffen, dass wir Euch ein spannendes Wochenende bieten können, und möchten uns herzlich bei allen bedanken, die zum Gelingen dieses Turniers beitragen, insbesondere bei den Helfern, den Organisatoren und den Sponsoren.

Für uns als kleinen Verein wird es zunehmend schwerer, solche Veranstaltungen durchzuführen. Umso erfreulicher sind für uns die guten Nennzahlen in diesem Jahr.

Daher wünschen wir allen Athleten, Trainern, Eltern und TT's gute Nerven, viel Erfolg und vor allem viel Spaß an unserem wundervollen Hobby und freuen uns auf viele spannende Wettbewerbe und einen harmonischen Verlauf!

Sollte es dennoch mal Unmut geben, scheut Euch nicht, uns anzusprechen. Wir arbeiten gerne konstruktiv und lösungsorientiert an Problemen aller Art.

Liebe Sportfreunde,
wir weisen darauf hin, dass während der Veranstaltung Foto- und Filmaufnahmen gefertigt werden.

Diese verwenden wir für Zwecke der Berichterstattung und des Marketings. Dazu werden die Aufnahmen im Nachgang in diversen Medien, z.B. Printprodukten oder Social-Media, veröffentlicht.

Da Sie eine öffentliche Veranstaltung besuchen, gehen wir davon aus, dass aus Ihrer Sicht keine generellen Gründe gegen die Fertigung von Foto- und Filmaufnahmen und die Verarbeitung zu den beschriebenen Zwecken sprechen.

Sollte das dennoch der Fall sein, wenden Sie sich bitte an den Vorstand vor Ort.



EWU- C-Turnier Bernsburg mit Hessen-Trophy
Turnier: LRFV Antrifftal eV, Arnshainer Str. 6a, 36326 Antrifftal - Bernsburg

Endgültiger Zeitplan (Reithalle/Reitplatz)



Stand: 07.05.26

Öffnungszeiten der Meldestelle

09.05.2026: 07:15 - 18:30

10.05.2026: 07:15 - 17:30



Abreitezeiten

09.05.2026: 07:30 - 08:00 nur SSH

09.05.2026: 07:50 - 18:30

10.05.2026: 07:30 - 17:00

Samstag, 9. Mai 2026

08:00 - 08:20	LK 1-3 Showmanship at Halter	Nennungen: 5
08:20 - 09:00	LK 1/2A Trail	Nennungen: 8
09:00 - 09:25	LK 1-3B Trail	Nennungen: 4
09:25 - 10:25	LK 3A Trail	Nennungen: 10
10:25 - 10:40	LK 1 Western Ranch Rail	Nennungen: 7
10:40 - 10:55	LK 2 Western Ranch Rail	Nennungen: 4
10:55 - 11:10	LK 3 Western Ranch Rail	Nennungen: 10
11:10 - 11:25	LK 1/2A Western Pleasure	Nennungen: 9
11:25 - 11:40	LK 1-3B Western Pleasure	Nennungen: 4
11:40 - 11:55	LK 3A Western Pleasure	Nennungen: 9
11:55 - 12:10	Z LK 1-3 Western Pleasure	Nennungen: 4
12:10 - 12:40	Pause	
12:40 - 13:10	LK 1/2 Western Horsemanship	Nennungen: 11
13:10 - 13:55	LK 3 Western Horsemanship	Nennungen: 20
13:55 - 14:15	Z LK 1-3 Western Horsemanship	Nennungen: 7
14:15 - 14:55	LK 1/2A Ranch Riding	Nennungen: 11
14:55 - 15:35	LK 3A Ranch Riding	Nennungen: 12
15:35 - 15:50	LK 1-3B Ranch Riding	Nennungen: 3
15:50 - 16:30	Z LK 1-3 Ranch Riding	Nennungen: 10
16:30 - 16:50	LK 1/2 Western Riding	Nennungen: 4
16:50 - 17:25	LK 3 Western Riding	Nennungen: 5
17:25 - 18:05	LK 1-3 Reining	Nennungen: 8

Die Prüfungen finden bevorzugt auf dem großen Außenplatz statt. (SSH in der Reithalle)
Reitplatz 2000m², kleiner Vorbereitungsplatz 550m², Halle 20x40m; Sandplätze

Prüfungen, die nicht im Zeitplan stehen, finden nicht statt.

„Damit kannst du keinen Blumentopf gewinnen!“?

**DOCH, HIER KANNST DU EINEN
BLUMENTOPF GEWINNEN!**

Staubfänger satt?

Dann nimm
mich!



POKAL *oder* BLUMENTOPF

Die Wahl liegt bei dir!



- Trophäen -

ODER



**— EWU WESTERN REITTURNIER —
BERNSBURG**

— 9. & 10. MAI —

— LRFV Antrifttal e. V. —



EWU- C-Turnier Bernsburg mit Hessen-Trophy
Turnier: LRFV Antrifftal eV, Arnshainer Str. 6a, 36326 Antrifftal - Bernsburg

Endgültiger Zeitplan (Reithalle/Reitplatz)



Stand: 07.05.26

Öffnungszeiten der Meldestelle

09.05.2026: 07:15 - 18:30

10.05.2026: 07:15 - 17:30



Abreitezeiten

09.05.2026: 07:30 - 08:00 nur SSH

09.05.2026: 07:50 - 18:30

10.05.2026: 07:30 - 17:00

Sonntag, 10. Mai 2026

08:00 - 08:25	Trail in Hand LK 1-5	Nennungen: 3
08:25 - 08:45	Walk Trot Trail	Nennungen: 3
08:45 - 09:50	LK 4/5 Trail	Nennungen: 10
09:50 - 10:20	Greenhorse Trail	Nennungen: 4
10:20 - 10:40	LK 4 Western Ranch Rail	Nennungen: 10
10:40 - 11:00	Greenhorse Basics LK 1-5	Nennungen: 5
11:00 - 11:15	Walk Trot Pleasure	Nennungen: 6
11:15 - 11:30	LK 4/5 Western Pleasure	Nennungen: 8
11:30 - 11:40	Führzügelklasse 4-10 Jahre	Nennungen: 3
11:40 - 11:50	Greenhorse Horsemanship	Nennungen: 3
11:50 - 12:10	Walk Trot Horsemanship	Nennungen: 7
12:10 - 12:40	Pause	
12:40 - 13:15	LK 4/5A Western Horsemanship	Nennungen: 9
anschl.	LK 4/5B Western Horsemanship	Nennungen: 4
anschl.	Z LK 4/5 Western Horsemanship	Nennungen: 3
anschl.	Greenhorse Ranch Riding	Nennungen: 4
anschl.	Walk Trot Ranch Riding	Nennungen: 4
anschl.	LK 4/5A Ranch Riding	Nennungen: 10
anschl.	LK 4/5B Ranch Riding	Nennungen: 4
anschl.	Z LK 4/5 Ranch Riding	Nennungen: 5
anschl.	LK 4 Reining	Nennungen: 2

Die Prüfungen finden bevorzugt auf dem großen Außenplatz statt. (SSH in der Reithalle)
Reitplatz 2000m², kleiner Vorbereitungsplatz 550m², Halle 20x40m; Sandplätze

Prüfungen, die nicht im Zeitplan stehen, finden nicht statt.

Für die reitfreien Zeiten zwischendurch empfehlen wir unsere Gastronomie:

- belegte Brötchen mit Schinken, Salami, Käse oder Tomate Mozzarella
- knusprige Pommes frites
- leckere Mozzarella Sticks
- die klassische Brat- oder Currywurst
- würzige Steaks



- kleine, aber feine Kuchenauswahl
- frische Waffeln mit Puderzucker oder Sahne

- Kaffee, Tee
- Wasser, Cola/Fanta etc
- Pils oder Naturradler
- Auch alkoholfrei



SAVE THE DATE



AMERICANA®

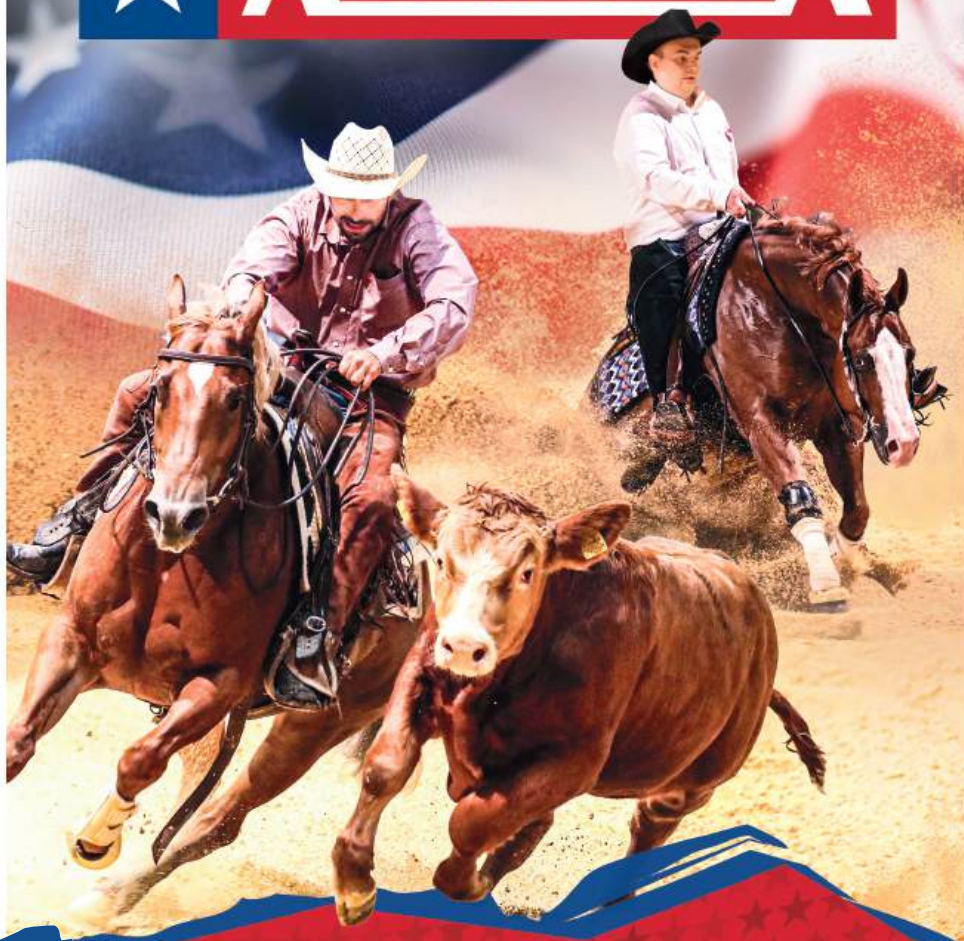

1. – 5. September 2027
MESSE FRIEDRICHSHAFEN

GREAT HORSES ★ GREAT RIDERS ★ GREAT FUN

americana.de



Patternbook Bernsburg 2026



Als praktisches Extra sind die Pattern direkt per Hyperlink hinterlegt und mit einem Klick abrufbar.

Reining		Patternbook online
LK 1-3 A/B	# 11	Seite 51
LK 4 A/B	# 14	Seite 54
<hr/>		
Westernriding		
LK 1-2 A/B	# 21	Seite 28
LK 3 A/B	# 23	Seite 30
<hr/>		
Ranch Riding		Patternbook RanchRiding online
LK 1-2 A/B	# 18	Seite 20
LK 3 A/B	# 28	Seite 30
LK 1-3 B	# 28	Seite 30
LK 4-5 A/B	# 38	Seite 40
Z LK 1-3 A/B	# 20	Seite 22
Z LK 4-5 A/B	# 33	Seite 35
Walk Trot	# siehe unten	
<hr/>		
Trail Set 5		Patternbook Trailhorse LK1-5
LK 1-2 A	# 1	Seite 24
LK 3 A	# 2	Seite 25
LK 1-3 B	# 2	Seite 25
LK 4-5 A/B	# 3	Seite 26
Walk Trot	# 4	Seite 27
Trail in Hand 1-5	# 5	Seite 28
<hr/>		
Western Horsemanship		Patternbook WHS LK 1-5
LK 1-2 A/B	# siehe unten	
LK 3 A/B	# 4	Seite 11
LK 4-5 A/B	# 1	Seite 24
Walk Trot	# siehe unten	
Z-WHS 1-3	# 8	Seite 15
Z-WHS 4-5	# 4	Seite 27
<hr/>		
Showmanship		Patternbook SSH LK 1-5
LK 1-3 A/B	# 10	Seite 19



Muskelaufbau beginnt im Futtertrog

Echte Stärke braucht die richtigen Nährstoffe

- Mit 100 % verwertbaren Aminosäuren & Vitamin E
- Für eine kräftige Muskulatur
- Für optimale Knochen-, Haar-, Haut- & Antikörperproduktion



Für sichtbaren Muskelaufbau, schnelle Regeneration und maximale Leistungsfähigkeit.





Greenhorse Basic

Jungpferde Basis Pattern 2 (4j./5j.)

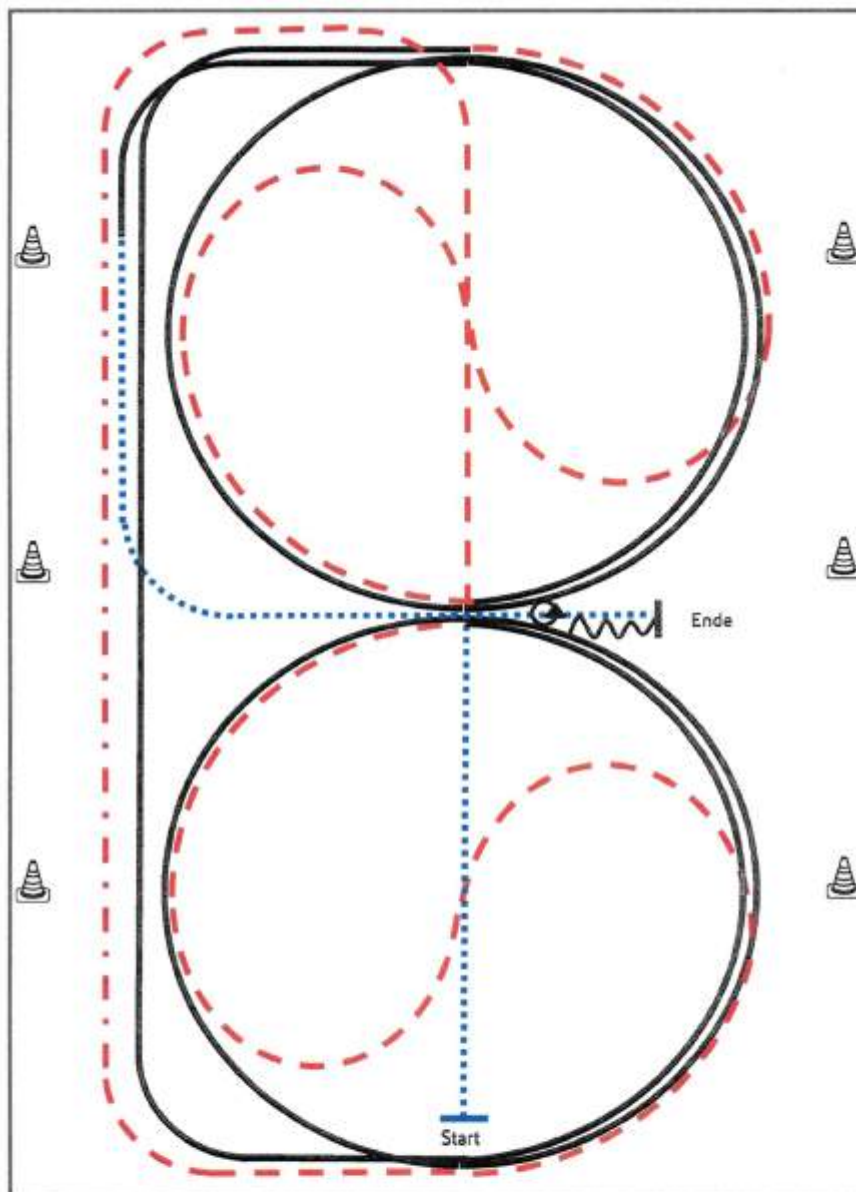

Jungpferde

- 1) Schritt durch die Länge der Bahn, bei X antraben, ganze Bahn
- 2) An der langen Seite Tritte verlängern
- 3) Trab, Mitte der kurzen Seite auf dem Zirkel geritten, durch den Zirkel wechseln
- 4) Bei X Rechtsgalopp 1 ½ Zirkel
- 5) Mitte der kurzen Seite ganze Bahn
- 6) Mitte der kurzen Seite Trab auf dem Zirkel geritten, durch den Zirkel wechseln
- 7) Bei X Linksgalopp 1 ½ Zirkel, Mitte der kurzen Seite ganze Bahn
- 8) Nach Durchreiten der Ecke Schritt, Mitte der langen Seite abwenden, nach X anhalten, Rückwärtsrichten bis X
- 9) HHW 360° rechts oder links

Legende:	
Schritt
Trab	- - - - -
Galopp	—————
Wechselzone	
Rückwärts	~~~~~



Greenhorse Horsemanship

Greenhorse Horsemanship

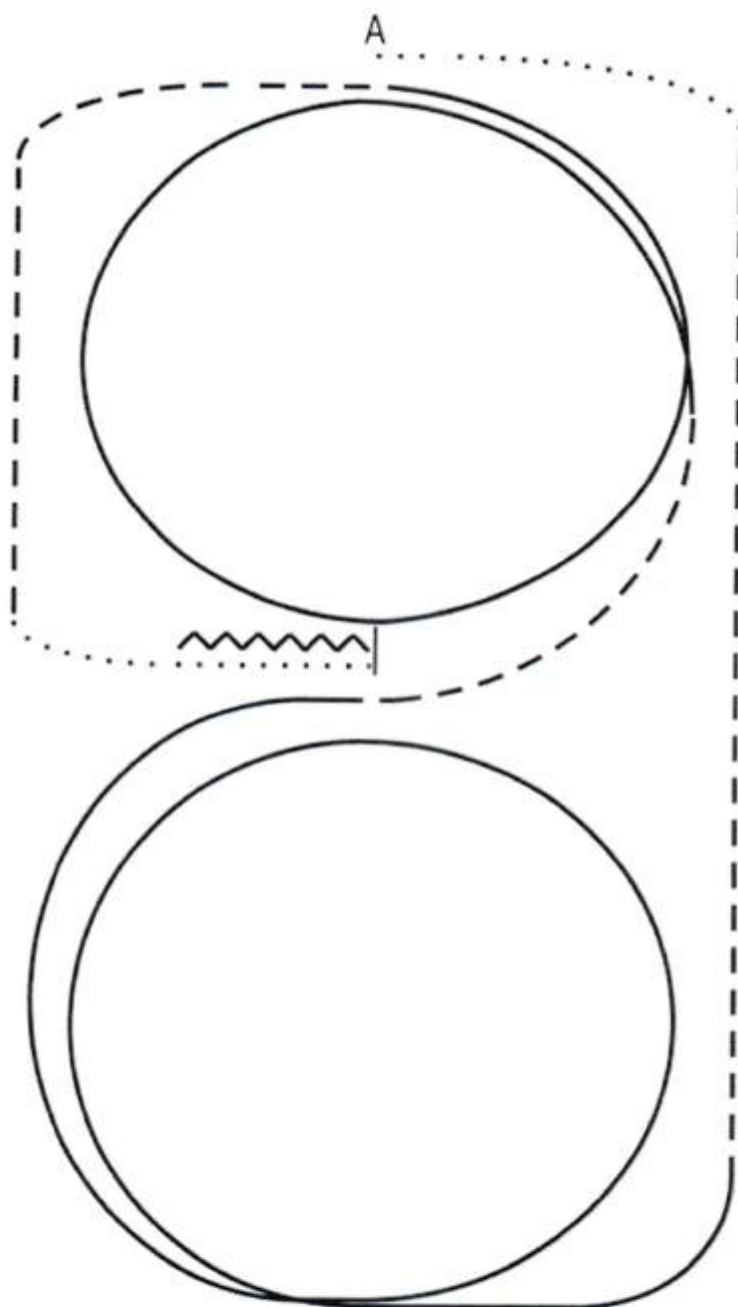

Legende

Schritt
Rückwärts 

Trab - - - - -
Galopp 

- 1) Walk, jog
- 2) re lope $1 \frac{3}{4}$, jog
- 3) le lope $1 \frac{1}{4}$, jog
- 4) jog
- 5) walk, BU



Greenhorse Ranch Riding

Jungferde Ranch Riding Pattern 3 (4j.)

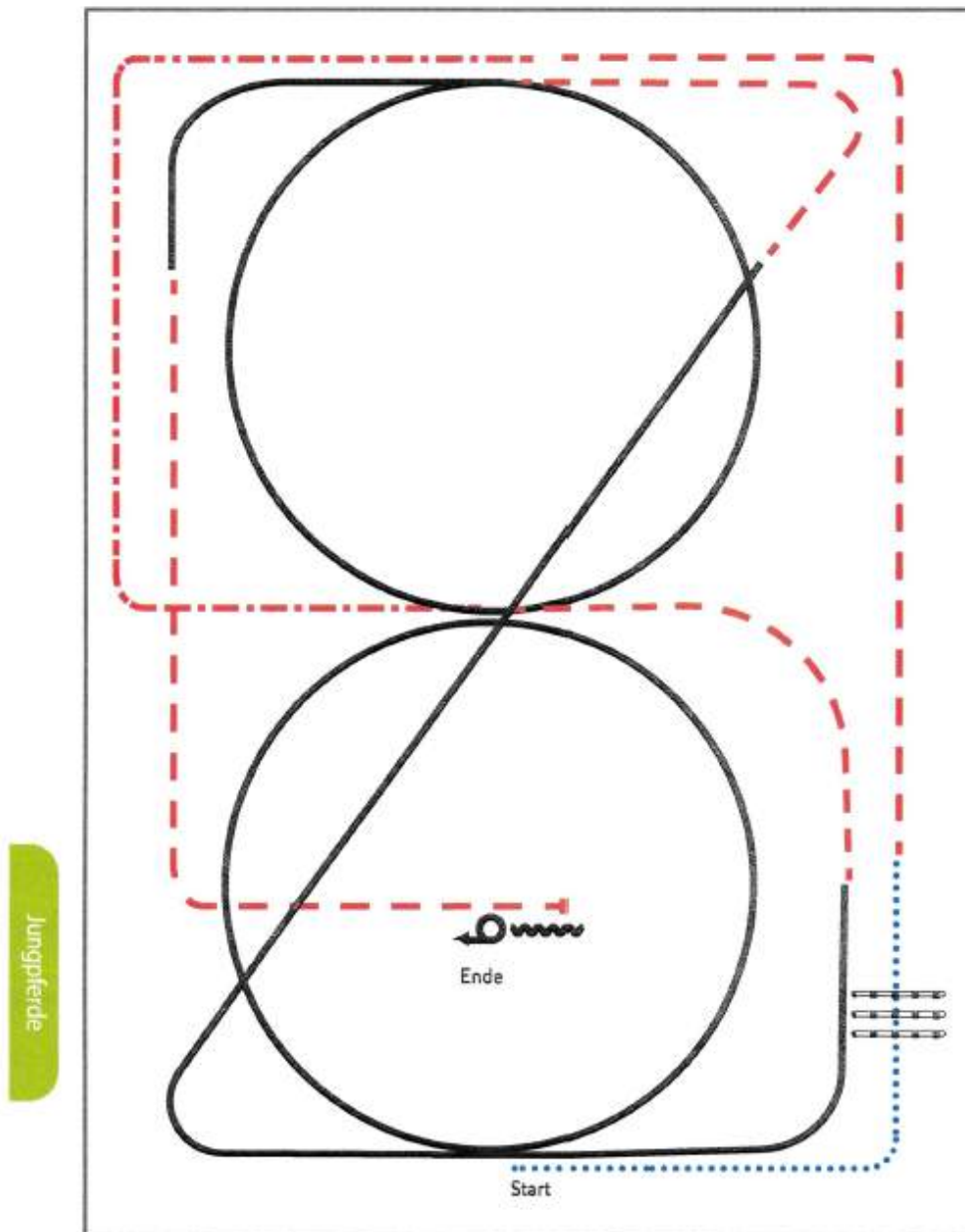

- 1) Walk, Walk over, Walk
- 2) Trot
- 3) Extended Trot corners
- 4) Trot
- 5) Lope RL circle, Lope
- 6) Trot, Lope LL circle
- 7) Trot
- 8) Stop, Back up
- 9) Turn 360° left or right

Legende:	
Schritt	
Treib	
Galopp	
Wechselzone	
Rückwärts	

ERSTE WESTERNREITER UNION DEUTSCHLAND E.V.

GERMAN OPEN 2026



11.-20. SEPT

GUT MATHESHOF · RIEDEN/ KREUTH
DEUTSCHE
MEISTERSCHAFT
WESTERNREITEN



Walk Trot RR

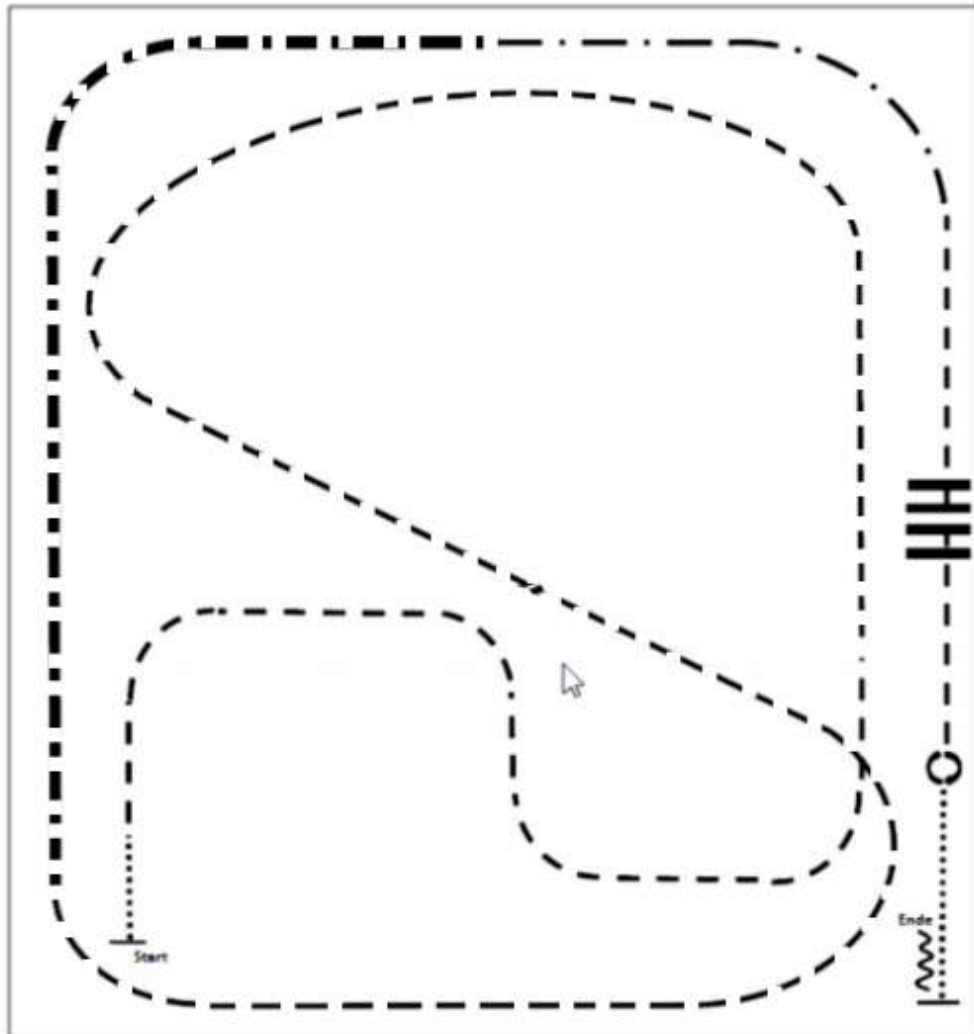

- (1) Walk
- (2) Trot
- (3) Trot
- (4) Trot
- (5) Trot
- (6) Trot
- (7) Extended Trot
- (8) Trot
- (9) Trot over
- (10) Stop, Turn 360° Turns (beide Richtungen)
- (11) Walk, Stop, Back up

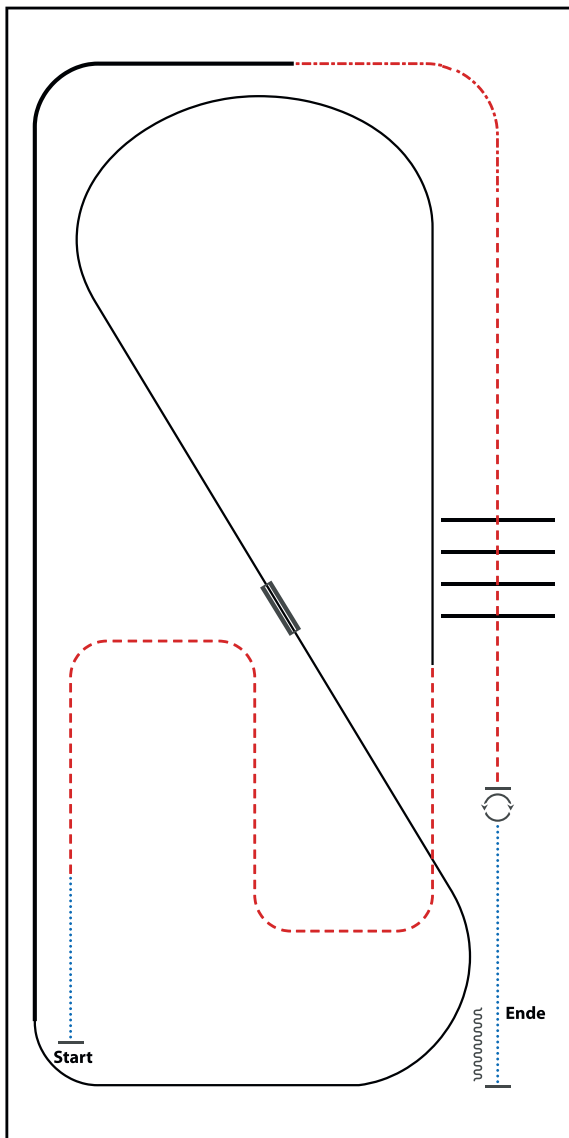

- 1) WALK
- 2) TROT
- 3) LOPE (LL)
- 4) LEADCHANGE (SIMPLE OR FLYING)
- 5) LOPE (RL)
- 6) EXTENDED LOPE (RL)
- 7) EXTENDED TROT
- 8) TROT
- 9) TROT OVER
- 10) STOP, 360° TURNS (EACH DIRECTION)
- 11) WALK, STOP, BACK UP

WALK (SCHRITT)	
EXTENDED WALK	
JOG/TROT (TRAB)	
EXTENDED TROT	
LOPE (GALOPP)	
EXTENDED LOPE	
BACK UP (RÜCKWÄRTS)	
LEAD CHANGE (GALOPPWECHSEL)	
TURN (DREHUNG)	
	ERSTE
	WESTERNREITER
	UNION
	PROGRESSIVREITER

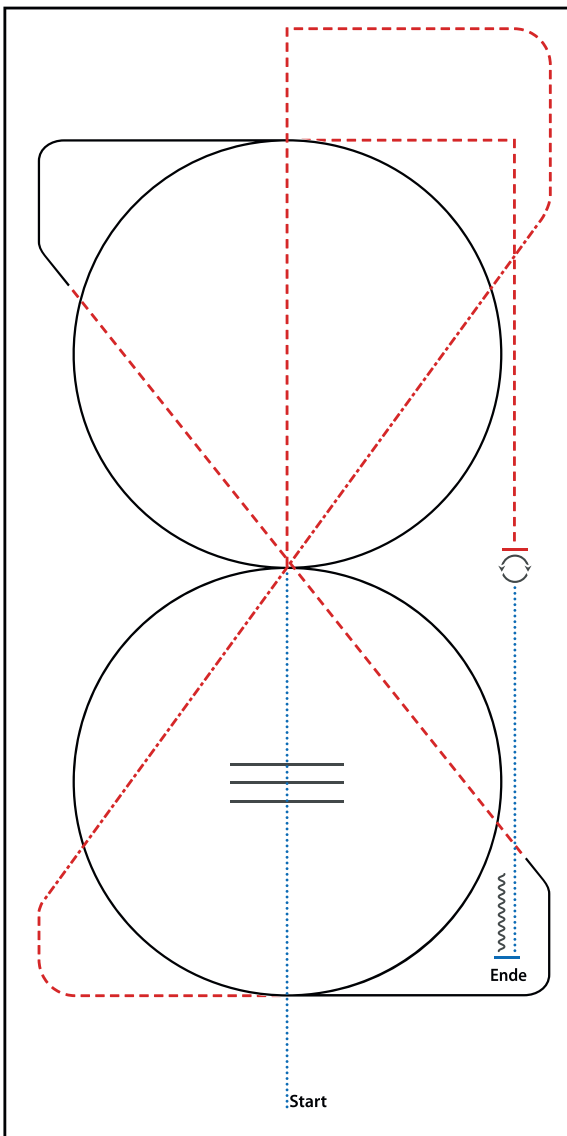

- 1) WALK
- 2) WALK OVER, WALK
- 3) TROT
- 4) EXTENDED TROT, TROT
- 5) LOPE (LL) CIRCLE, LOPE
- 6) TROT
- 7) LOPE (RL) CIRCLE
- 8) TROT
- 9) STOP, 360° TURN (LEFT OR RIGHT)
- 10) WALK
- 11) STOP, BACK UP

WALK (SCHRITT)	
EXTENDED WALK	
JOG/TROT (TRAB)	
EXTENDED TROT	
LOPE (GALOPP)	
EXTENDED LOPE	
BACK UP (RÜCKWÄRTS)	
LEAD CHANGE (GALOPPWECHSEL)	
TURN (DREHUNG)	
	ERSTE WESTERNREITER UNION PREISGELDSPONSORING WESTERNREITER

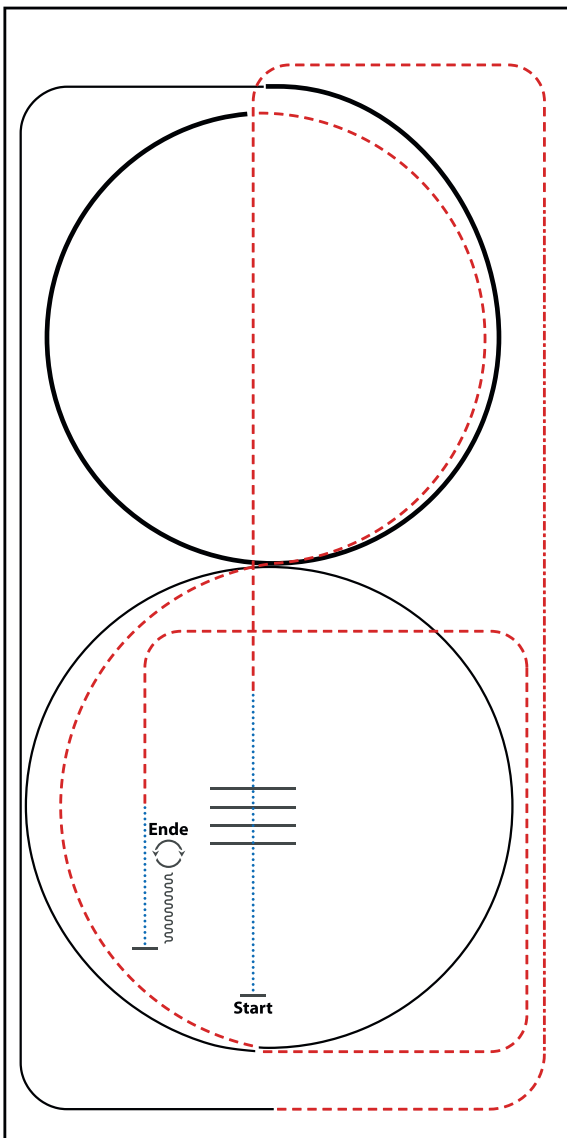

- 1) WALK, WALK OVER
- 2) TROT
- 3) EXTENDED TROT, TROT
- 4) LOPE (RL)
- 5) EXTENDED LOPE (RL)
- 6) TROT (2x ½ CIRCLE)
- 7) LOPE (LL)
- 8) TROT
- 9) WALK
- 10) STOP, BACK UP
- 11) 180° TURN RIGHT
- 12) 180° TURN LEFT

WALK (SCHRITT)	
EXTENDED WALK	
JOG/TROT (TRAB)	
EXTENDED TROT	
LOPE (GALOPP)	
EXTENDED LOPE	
BACK UP (RÜCKWÄRTS)	
LEAD CHANGE (GALOPPWECHSEL)	
TURN (DREHUNG)	
	ERSTE WESTERNREITER UNION

Für ein starkes Miteinander

Weil Vertrauen verbindet.

Jetzt
rundum
absichern!



Unsere neuen, noch besseren Pferdeversicherungen vom Experten. Der beste Schutz für dich und dein Pferd – OP-, Kranken-, Kolik-, Herden- und Haftpflicht-Versicherung.

Tel. 0581 8070-4646
uelzener.de/pferd



Uelzener
Mensch.Tier.Wir.



BESTICKUNG



TEAMBEKLEIDUNG

WWW.CIBLU.EU

CIBLU Stich



info@ciblu-stich.eu



Walk Trot WHS

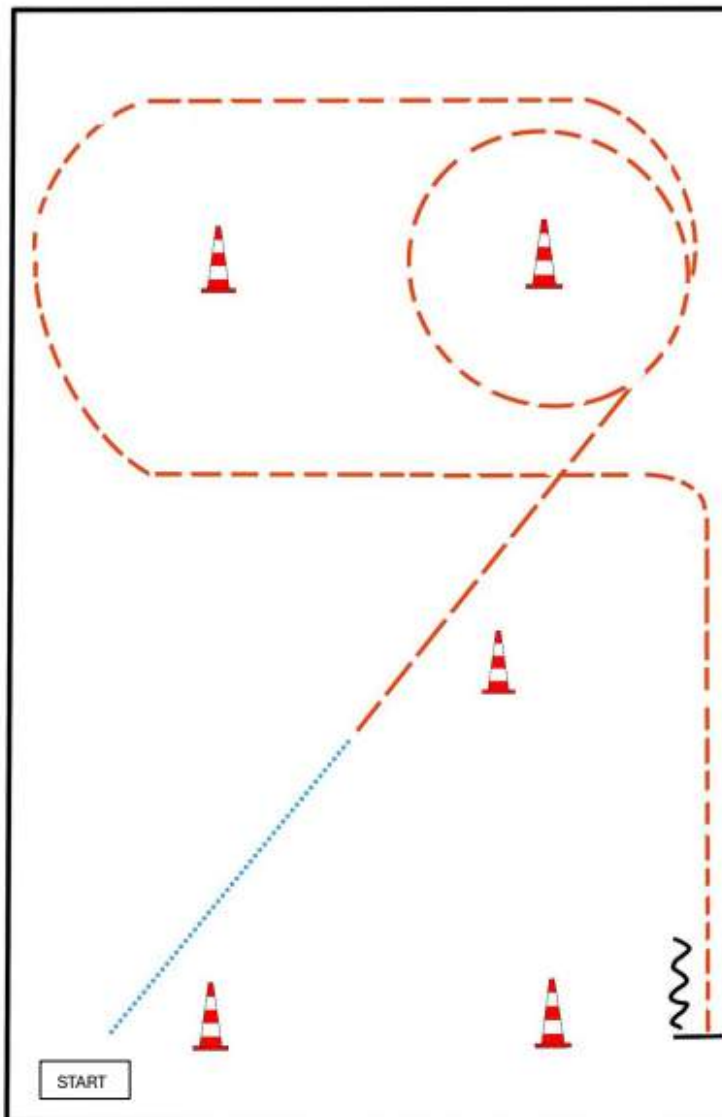

BE READY AT MARKER

1. WALK
2. JOG
3. JOG SMALL CIRCLE LEFT
4. JOG
5. STOP, BACK UP

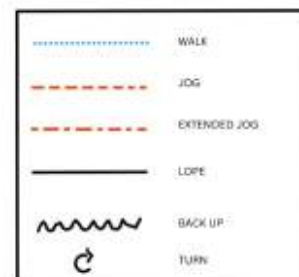

Patternbook Bernsburg 2026



Western Horsemanship LK 1/2 A/B

Western Horsemanship LK 1/2

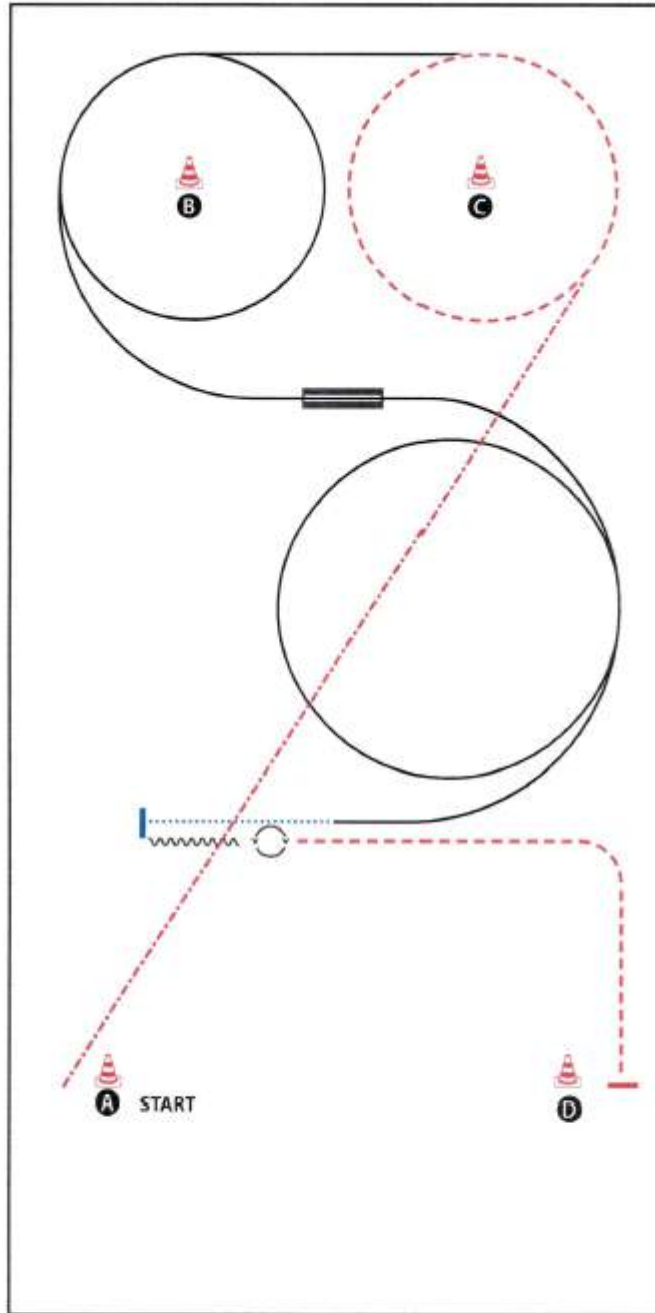

BE READY AT A

- 1) EXTENDED JOG
- 2) JOG
- 3) LOPE (LL)
- 4) CHANGE LEADS (SIMPLE OR FLYING)
- 5) LOPE (RL)
- 6) WALK
- 7) STOP, BACK UP (AT LEAST ONE HORSE LENGTH)
- 8) TURN 540° (LEFT OR RIGHT)
- 9) JOG, STOP
WALK OUT

WALK (SCHRITT)
EXTENDED WALK
JOG/TROT (TRAB)	-----
EXTENDED TROT	-----
LOPE (GALOPP)	-----
EXTENDED LOPE	-----
BACK UP (RÜCKWÄRTS)	~~~~~
LEAD CHANGE (GALOPPWECHSEL)	=====
TURN (DREHUNG)	○

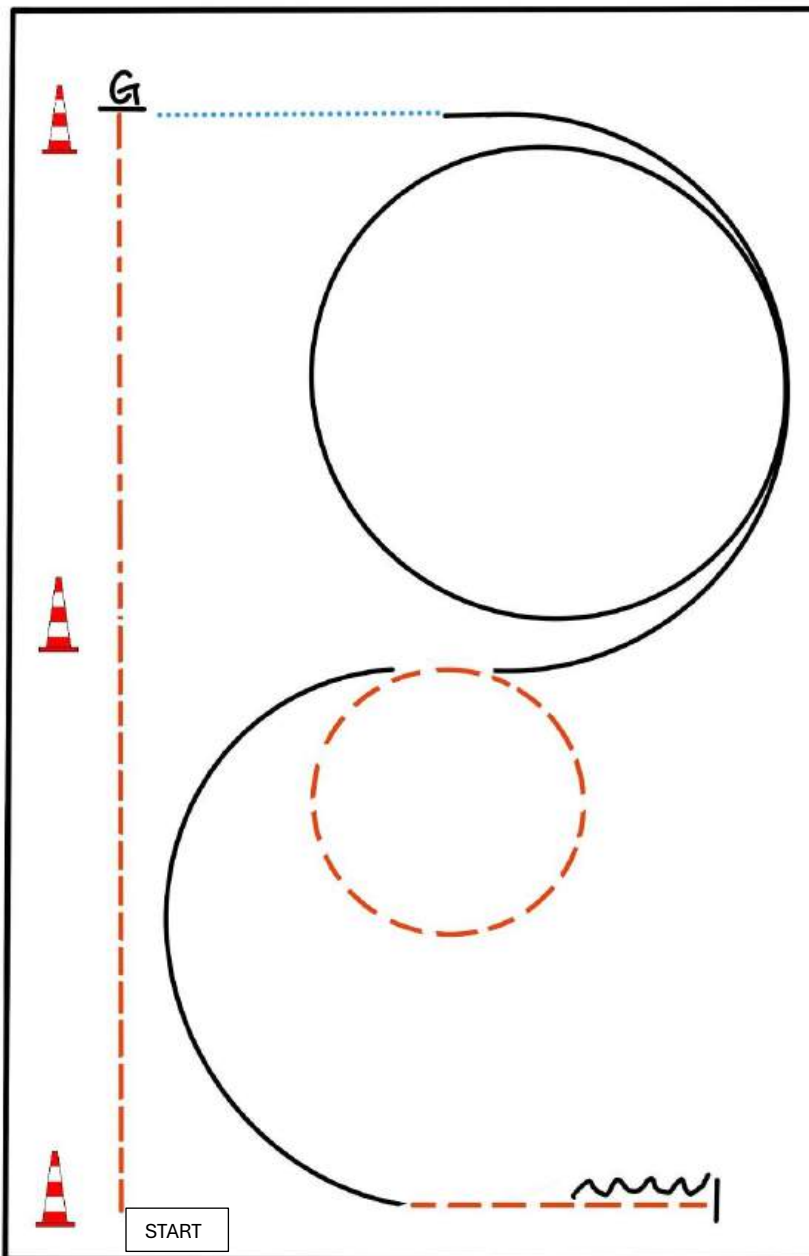

BE READY AT MARKER

- 1) JOG
- 2) EXTENDED JOG
- 3) STOP, TURN 270° LEFT
- 4) WALK
- 5) LOPE (RL)
- 6) JOG SMALL CIRCLE
- 7) LOPE (LL)
- 8) JOG
- 9) STOP, BACK UP

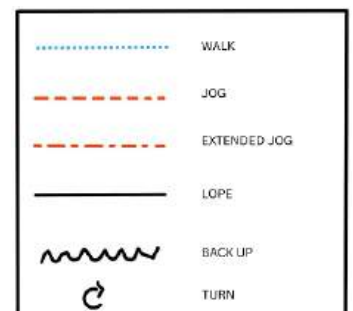

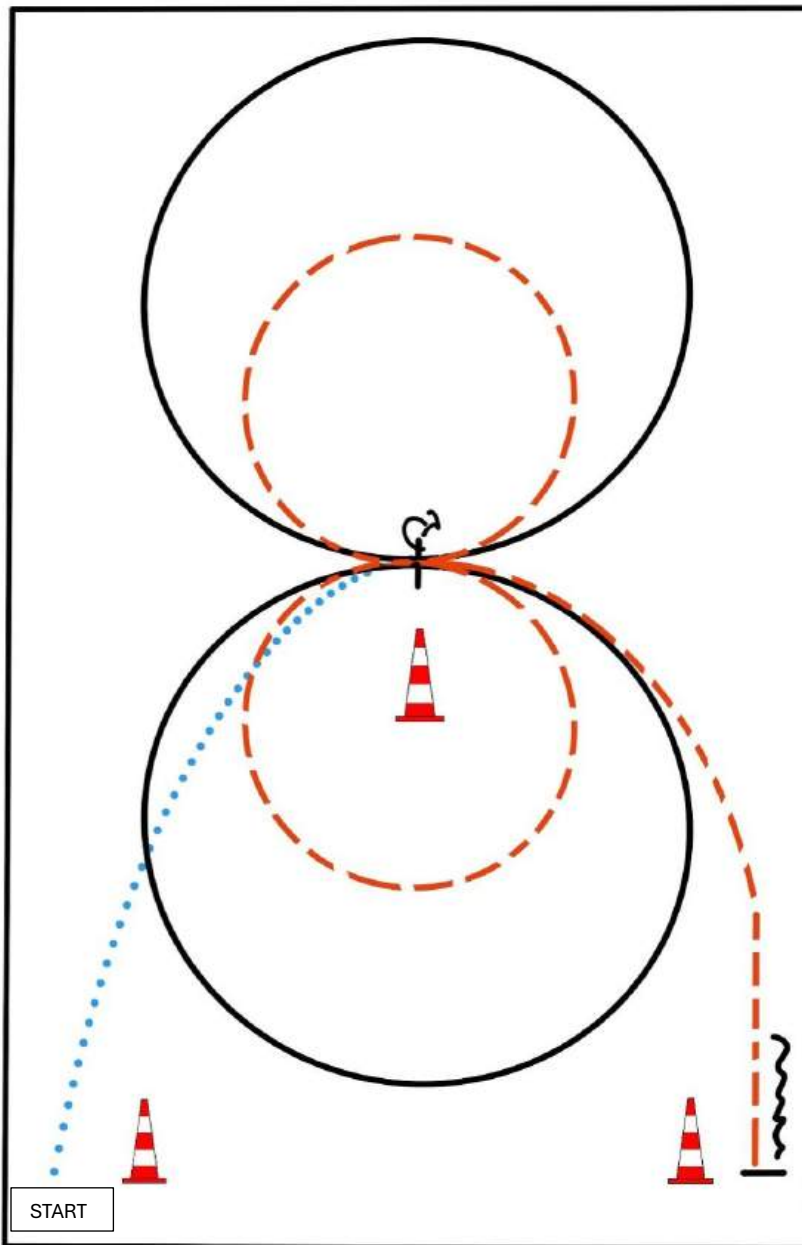

BE READY AT MARKER

- 1) WALK, STOP
- 2) TURN 360° LEFT OR RIGHT
- 3) JOG SMALL CIRCLE LEFT
- 4) LOPE (LL) CIRCLE LEFT
- 5) JOG SMALL CIRCLE RIGHT
- 6) LOPE (RL) CIRCLE RIGHT
- 7) JOG
- 8) STOP, BACK UP

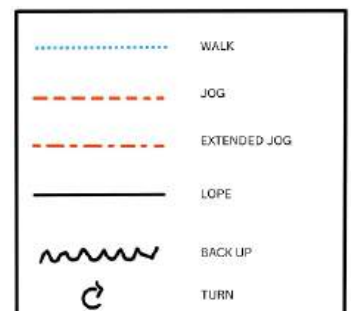

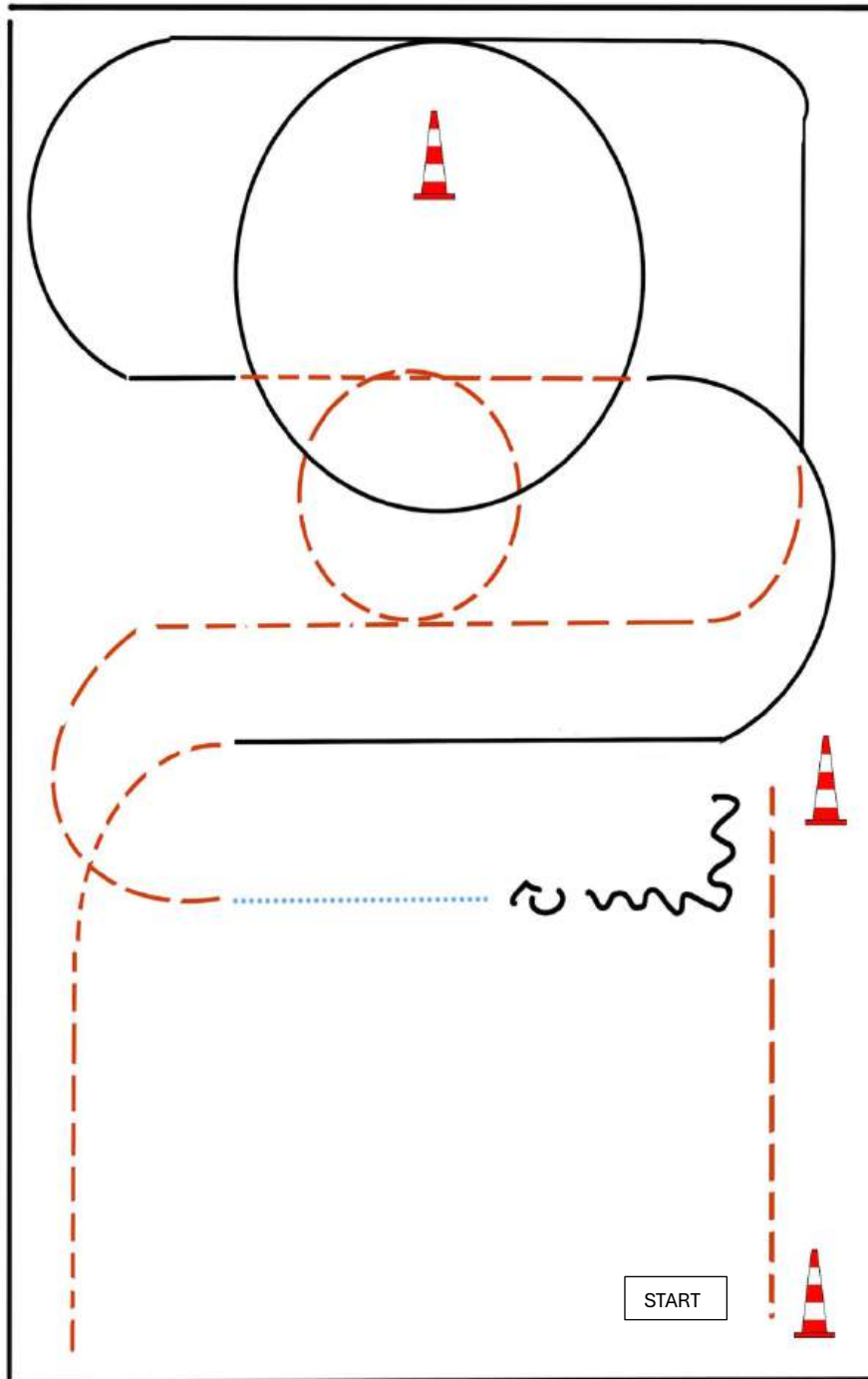

BE READY AT MARKER

- 1) JOG, STOP
- 2) BACK UP
- 3) TURN 180° LEFT OR RIGHT
- 4) WALK
- 5) JOG, JOG SMALL CIRCLE LEFT
- 6) LOPE (LL)
- 7) JOG
- 8) LOPE (RL)
- 9) JOG

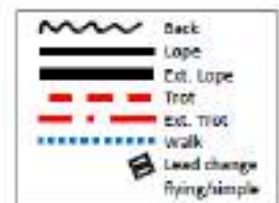

tryng/ompte

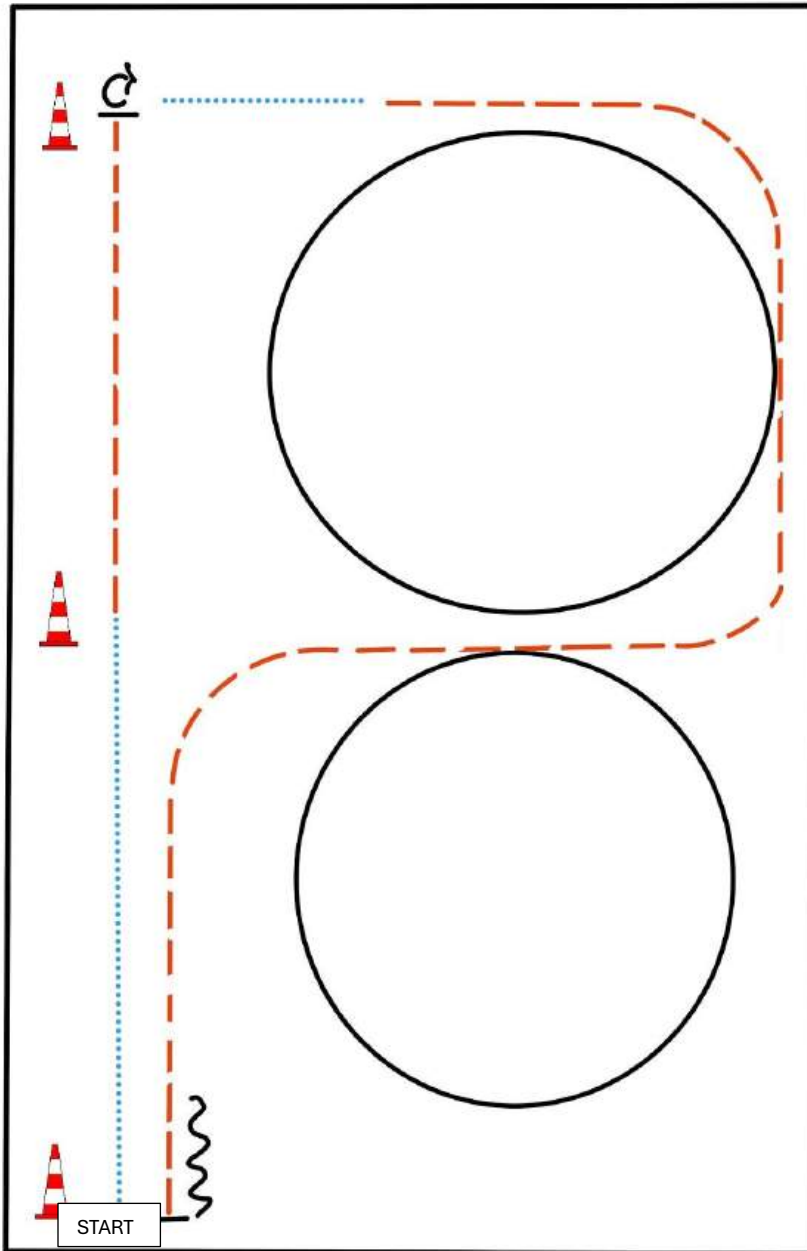

BE READY AT MARKER

- 1) WALK
- 2) JOG
- 3) STOP, TURN 90° RIGHT
- 4) WALK
- 5) JOG
- 6) LOPE (RL)
- 7) JOG
- 8) LOPE (LL)
- 9) JOG
- 10) STOP, BACK UP

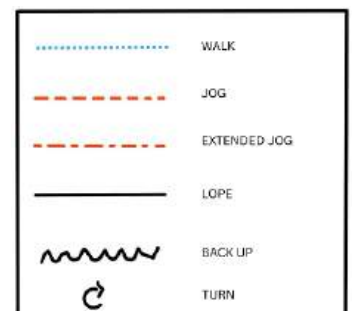

GO!

EXPRESS & LOGISTICS

AWEMA Ochs KG

KURZ KOMPETENZ FÜR GÄRTEN
RZ M **KURZ** DIENSTLEISTUNGEN

Baumfällung • Gartenbau • Gartenpflege
Boggerarbeiten • Pflastern • Terrassen
34628 Wahrenberg • Tel.: 01 60 99 420 687

Blumen im AEZ, Inh. Waltraud Gonder



Dirk Krausen
Dirks helfende Hände



Bischoff Transporte

AutobörseKöhler



AUTO-CENTER ALSFELD AH GMBH

Sandras Reitershop Lembach





Gemeinde
ANTRIFTTAL

Helmut Roth
GmbH & Co. KG

GERTLER

IHR MEISTERBETRIEB SEIT 1834

KFZ-Meisterbetrieb Kurz
ad-AUTO DIENST Werkstatt



Forstbetrieb
**ALEXANDER
NICKEL**



KFZ-Werkstatt Werner Kuhl

**Peter Albrecht –
Eggersmann Pferdefutter**

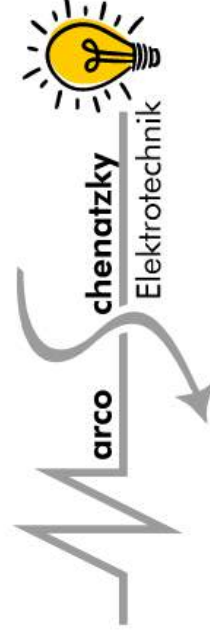

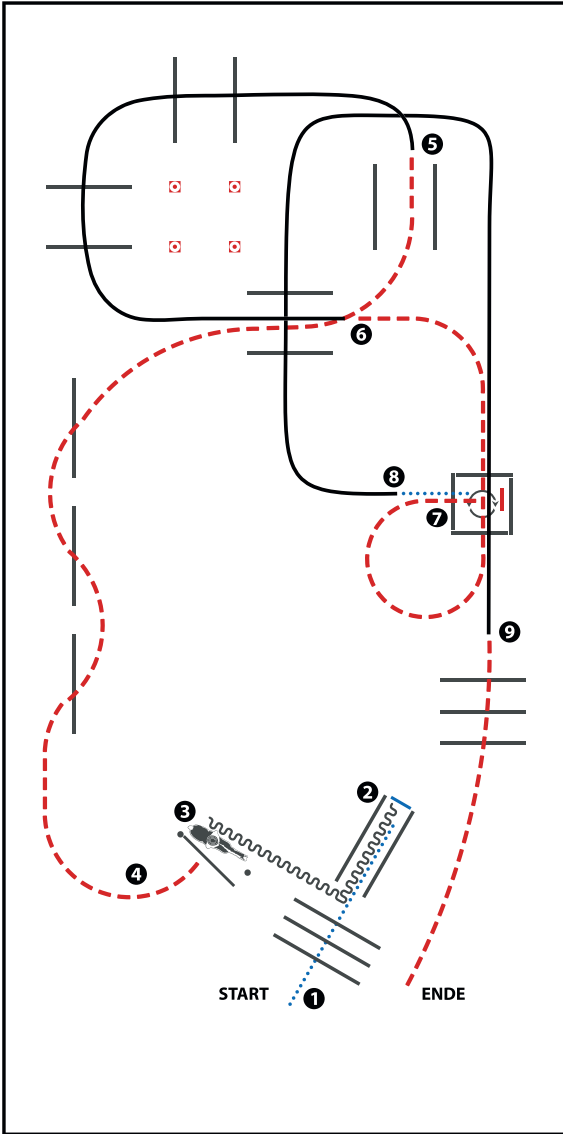

(Erhöhungen optional)

- 1) WALK OVER, WALK INTO CHUTE, STOP
- 2) BACK UP
- 3) GATE
- 4) JOG OVER
- 5) LOPE OVER (LL)
- 6) JOG OVER, JOG INTO BOX, STOP
- 7) 540° TURN EITHER WAY (LEFT OR RIGHT), WALK OUT
- 8) LOPE OVER (RL)
- 9) JOG OVER

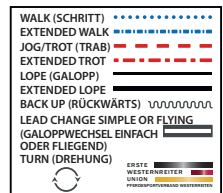

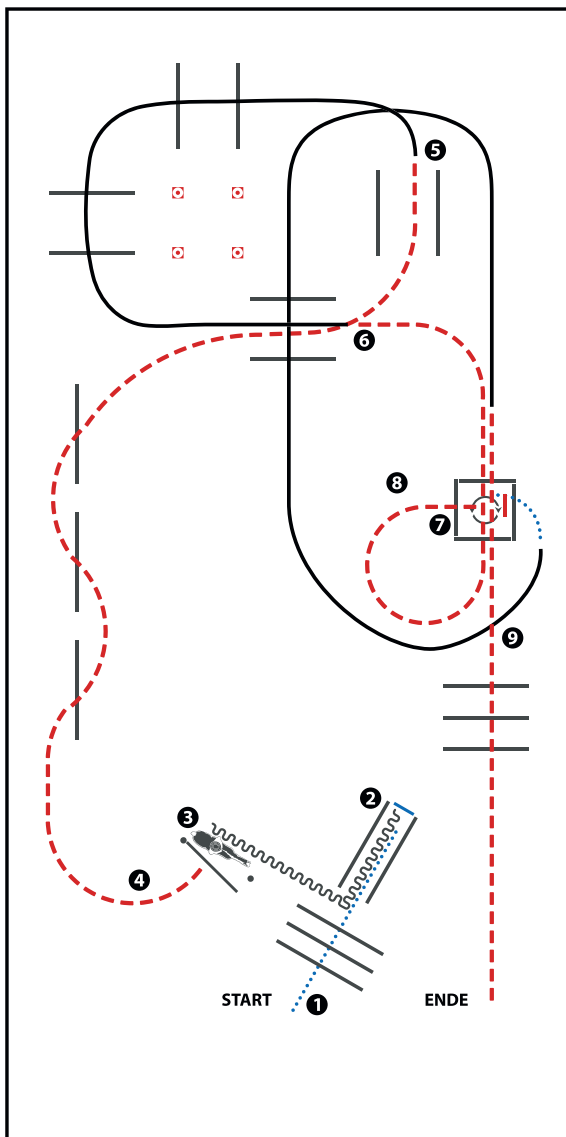

(Erhöhungen optional)

- 1) WALK OVER, WALK INTO CHUTE, STOP
- 2) BACK UP
- 3) GATE
- 4) JOG OVER
- 5) LOPE OVER (LL)
- 6) JOG OVER, JOG INTO BOX, STOP
- 7) 360° TURN EITHER WAY (LEFT OR RIGHT), WALK OUT
- 8) LOPE OVER (RL)
- 9) JOG OVER

WALK (SCHRITT)	
EXTENDED WALK	
JOE/TROT (TRAB)	
EXTENDED TROT	
LOPE (GALOPP)	
EXTENDED LOPE	
BACK UP (RÜCKWÄRTS)	
LEAD CHANGE SIMPLE OR FLYING (GALOPPWECHSEL EINFACH ODER FLIEGEND)	
TURN (DREHUNG)	
	ERSTE WESTERLEITER
	UNION
	WESTERLEITER

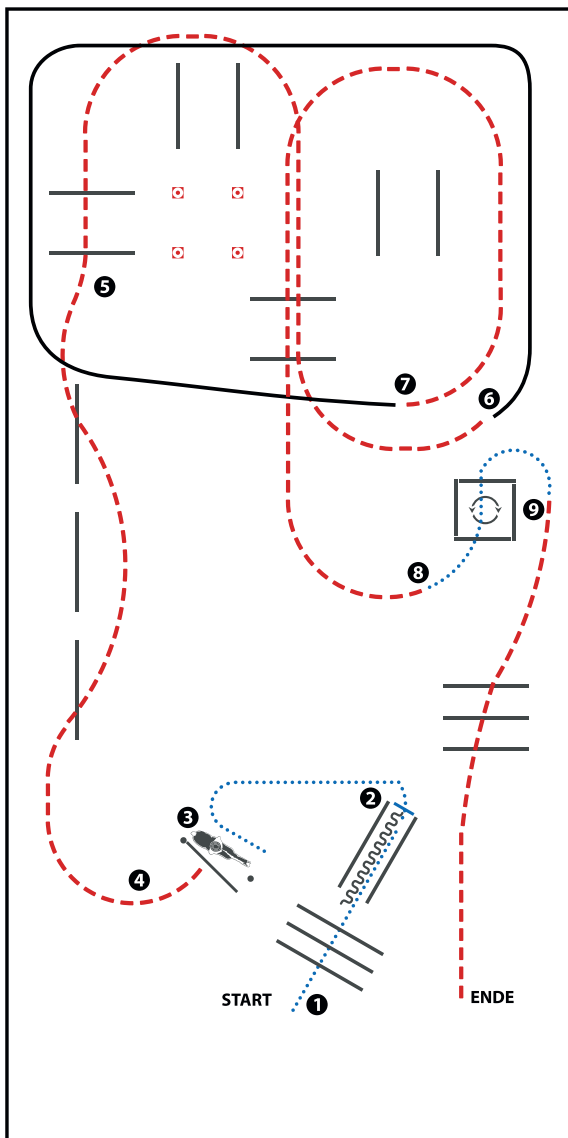

(Erhöhungen optional)

- 1) WALK OVER, WALK INTO CHUTE, STOP
- 2) BACK UP
- 3) WALK OUT, GATE
- 4) JOG OVER
- 5) JOG OVER
- 6) LOPE (LL)
- 7) JOG OVER
- 8) WALK INTO BOX, 360° TURN EITHER WAY (LEFT OR RIGHT), WALK OUT
- 9) JOG OVER

WALK (SCHRITT)	
EXTENDED WALK	
JOG/TROT (TRAB)	
EXTENDED TROT	
LOPE (GALOPP)	
EXTENDED LOPE	
BACK UP (RÜCKWÄRTS)	
LEAD CHANGE SIMPLE OR FLYING (GALOPPWECHSEL EINFACH ODER FLIEGEND)	
TURN (DREHUNG)	
	ERSTE
	WESTERLEITER
	UNION
	WESTERLEITER

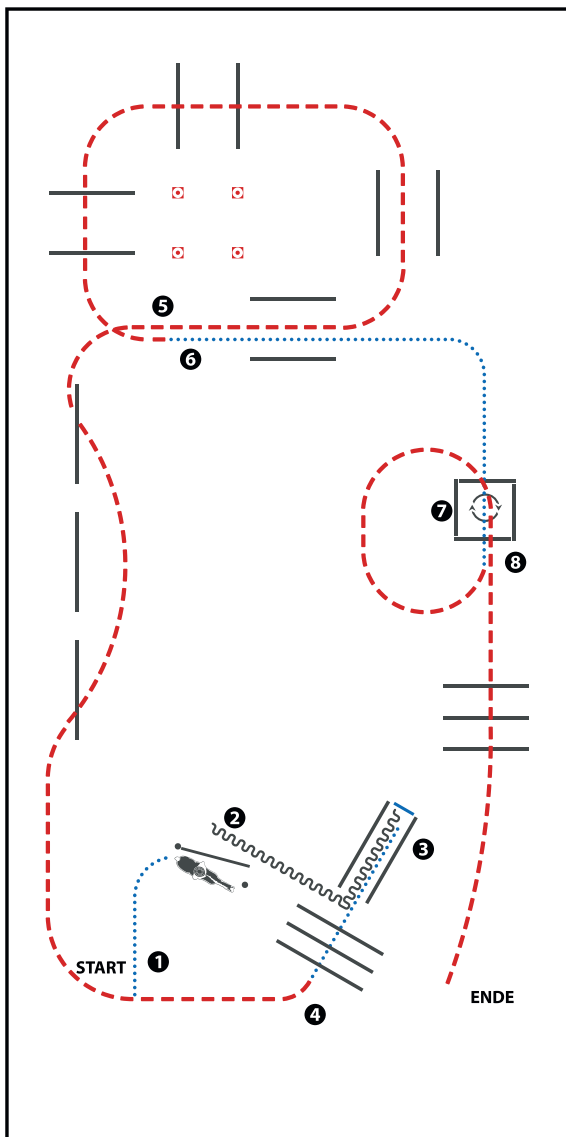

(Erhöhungen optional)

- 1) WALK, GATE (Schritt, Tor)
- 2) BACK UP (Rückwärts)
- 3) WALK OVER (Schrittstangen)
- 4) JOG OVER (Trabstangen)
- 5) JOG OVER (Trabstangen)
- 6) WALK INTO BOX (im Schritt in die Box)
- 7) 360° TURN RIGHT, WALK OUT (360° Wendung rechts, Schritt aus der Box)
- 8) JOG OVER (Trabstangen)

WALK (SCHRI TT)	
EXTENDED WALK	
JOG/TROT (TRAB)	
EXTENDED TROT	
LOPE (GALOPP)	
EXTENDED LOPE	
BACK UP (RÜCKWÄRTS)	
LEAD CHANGE SIMPLE OR FLYING (GALOPPWECHSEL EINFACH ODER FLIEGEND)	
TURN (DREHUNG)	
ERSTE	
WESTERLEITER	
UNION	
WISSEN/SCHNELLLEITER	

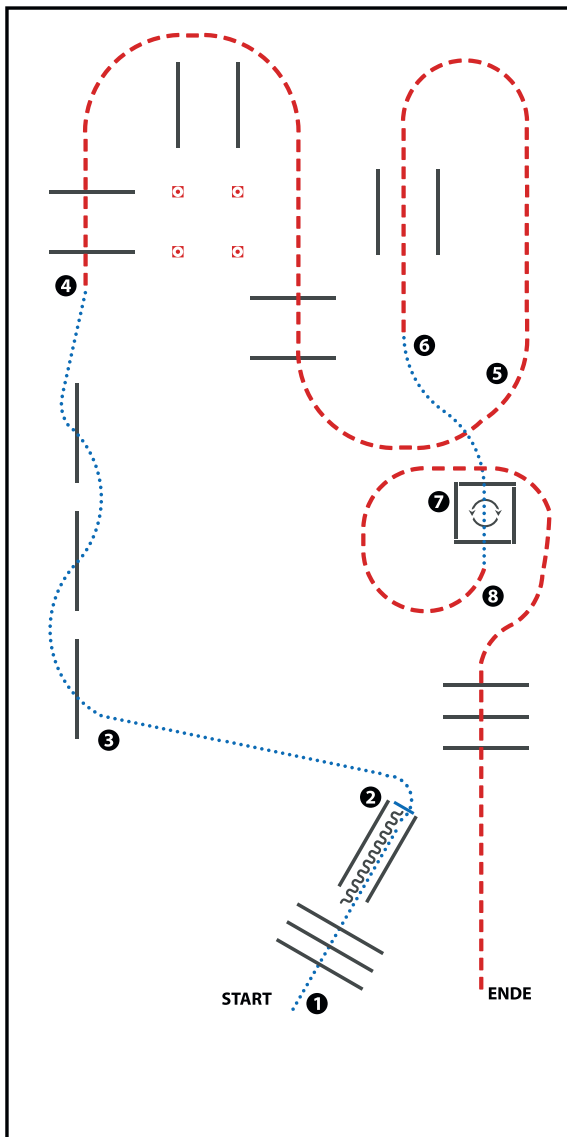

(Erhöhungen optional)

- 1) WALK OVER, WALK INTO CHUTE, STOP (Schrittstangen, im Schritt in die Gasse, Anhalten)
- 2) BACK UP (Rückwärts)
- 3) WALK OVER (Schrittstangen)
- 4) JOG OVER (Trabstangen)
- 5) JOG (Trab)
- 6) WALK INTO BOX (im Schritt in die Box)
- 7) 360° TURN EITHER WAY (LEFT OR RIGHT), WALK OUT (360° Wendung links oder rechts, im Schritt aus der Box)
- 8) JOG OVER (Trabstangen)

WALK (SCHRI TT)	
EXTENDED WALK	
JOG/TROT (TRAB)	
EXTENDED TROT	
LOPE (GALOPP)	
EXTENDED LOPE	
BACK UP (RÜCKWÄRTS)	
LEAD CHANGE SIMPLE OR FLYING (GALOPPWECHSEL EINFACH ODER FLIEGEND)	
TURN (DREHUNG)	
ERSTE	
WESTERLEITER	
UNION	
WELDFARBEN	



Thomas und Tanja Grein



Raiffeisen
Alsfeld - Kirchhain



HOTEL · RESTAURANT · BIERGARTEN · CAFE



Michael Grein –
Gebäudereinigungsdienstleistung



Nittke Bedachungen UG
Meisterbetrieb für Bedachungen, Schieferindeckung & Dämmung

Reining Pattern 11

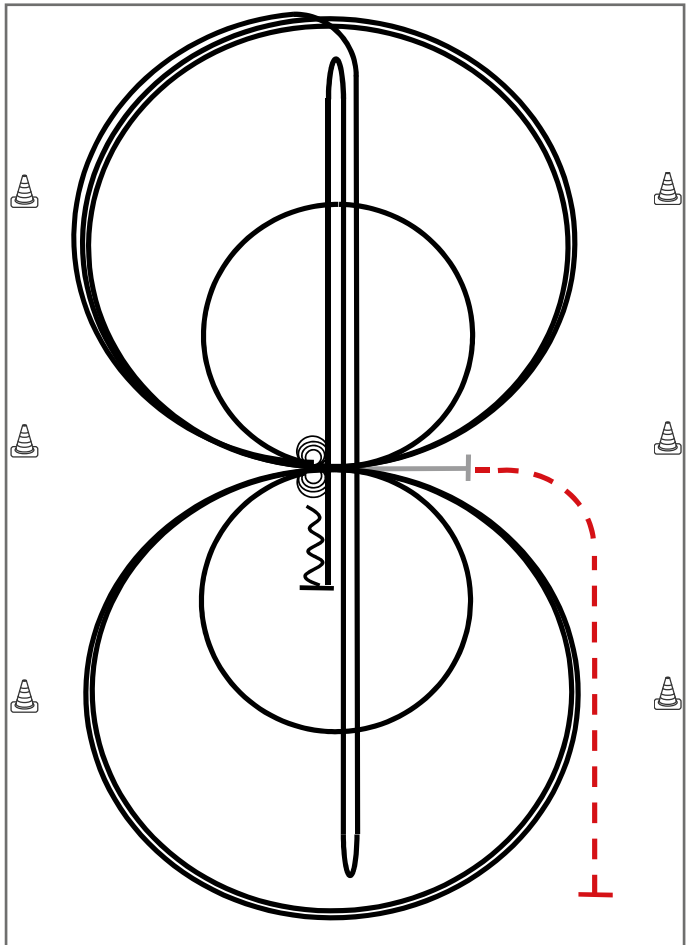

Im Trab zur Mitte der Bahn.
Beginn der Aufgabe aus dem Schritt oder aus dem Stand.

Trab	-----
Galopp	—————
Rückwärts	~~~~~

- 1) 4 Spins **links**, Verharren
- 2) 4 Spins **rechts**, Verharren
- 3) 3 Zirkel Galopp (**rechts**), **1. klein** und langsam, 2. + 3. groß und schnell, Galoppwechsel bei X
- 4) 3 Zirkel Galopp (**links**), **1. klein** und langsam, 2. + 3. groß und schnell, Galoppwechsel bei X
- 5) Galopp (**rechts**) auf dem Zirkel, der nicht geschlossen wird, Run Down auf der Mittellinie, Sliding Stop hinter dem **Endmarker**, Rollback **rechts**, kein Verharren
- 6) Run Down auf der Mittellinie, Sliding Stop hinter dem **Endmarker**, Rollback **links**, kein Verharren
- 7) Run Down auf der Mittellinie, Sliding Stop hinter dem **Mittelmarker**, Rückwärtsrichten bis zur Mitte der Bahn oder mind. 3,00 m, Verharren

Der Reiter muss das Kopfstück zur Gebisskontrolle vor dem Richter abnehmen.

Reining Pattern 14 (nur für LK 4)

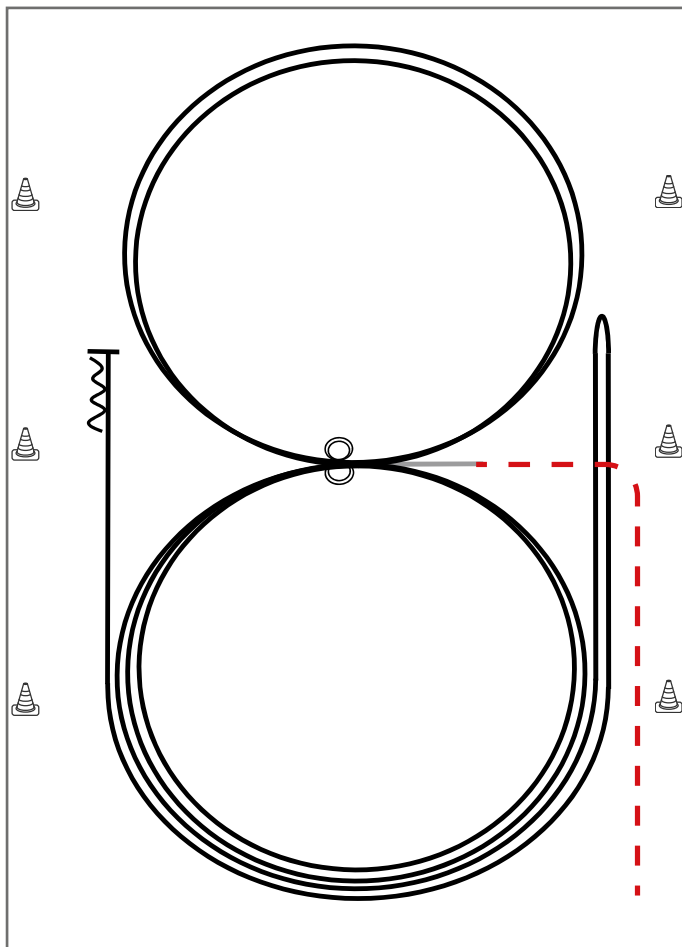

Im Trab zur Mitte der Bahn.

Beginn der Aufgabe aus dem Schritt oder aus dem Stand.

- 1) 2 Zirkel Galopp (**links**), Stop bei X, Verharren
- 2) 2 Spins **links**, Verharren
- 3) 2 Zirkel Galopp (**rechts**), Stop bei X, Verharren
- 4) 2 Spins **rechts**, Verharren
- 5) Galopp (**links**) auf dem Zirkel, der nicht geschlossen wird, Run Down entlang der langen Seite, Stop mind. 6,00 m von der Bande entfernt hinter dem **Mittelmarker**, Rollback **rechts**, kein Verharren
- 6) Galopp (**rechts**) auf dem Zirkel, der nicht geschlossen wird, Run Down entlang der langen Seite, Stop mind. 6,00 m von der Bande entfernt hinter dem **Mittelmarker**, Rückwärtsrichten mind. 3,00 m, Verharren

Trab	-----
Galopp	—————
Rückwärts	~~~~~

Der Reiter muss das Kopfstück zur Gebisskontrolle vor dem Richter abnehmen.



Join our passion.

Loesdau



PF-Bauleistungen
Inh. Florian Pfeffer



Tierphysiotherapie

Lisa Knaust



RICHARDT BAU
MAURER & BETONBAUMEISTER

Gorsler GmbH & Co. KG



Friseurmeister Alexander Trees

OASE Döner
Alsfeld

Die Autoprofis - Lack & Technik





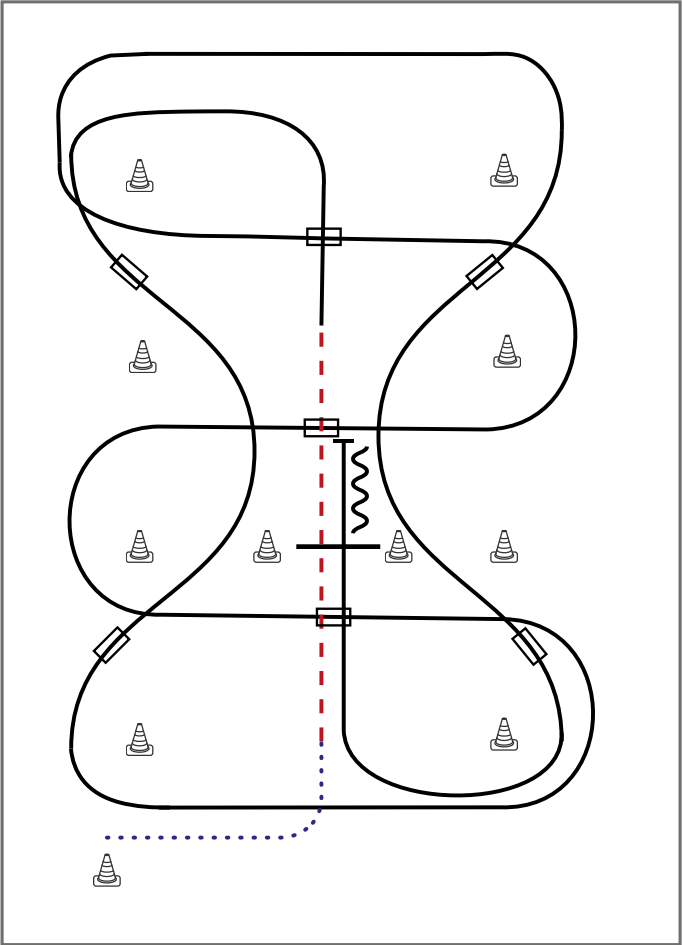

Western Riding Pattern 21 (für Senior-Pferde), Arena mind. 20 x 40 Meter



Western Riding



- 1) Schritt vom Startpylon bis zwischen die Marker, Übergang zum Trab, Trab über die Stange
- 2) Übergang zum Linksgalopp
- 3) 1. Galoppwechsel auf der Linie
- 4) 2. Galoppwechsel auf der Linie
- 5) 1. Galoppwechsel mit Seitenwechsel
- 6) 2. Galoppwechsel mit Seitenwechsel
- 7) 3. Galoppwechsel mit Seitenwechsel
- 8) 3. Galoppwechsel auf der Linie
- 9) 4. Galoppwechsel auf der Linie
- 10) Galopp über die Stange
- 11) Stop, Rückwärtsrichten

Legende:

Schritt	
Trab	
Galopp	
Wechselzone	
Rückwärts	

Hier könnte Ihre Werbung stehen!

Western Riding Pattern 23 (für Junior-Pferde, LK 3), Arena 20 x 40 Meter

Western Riding

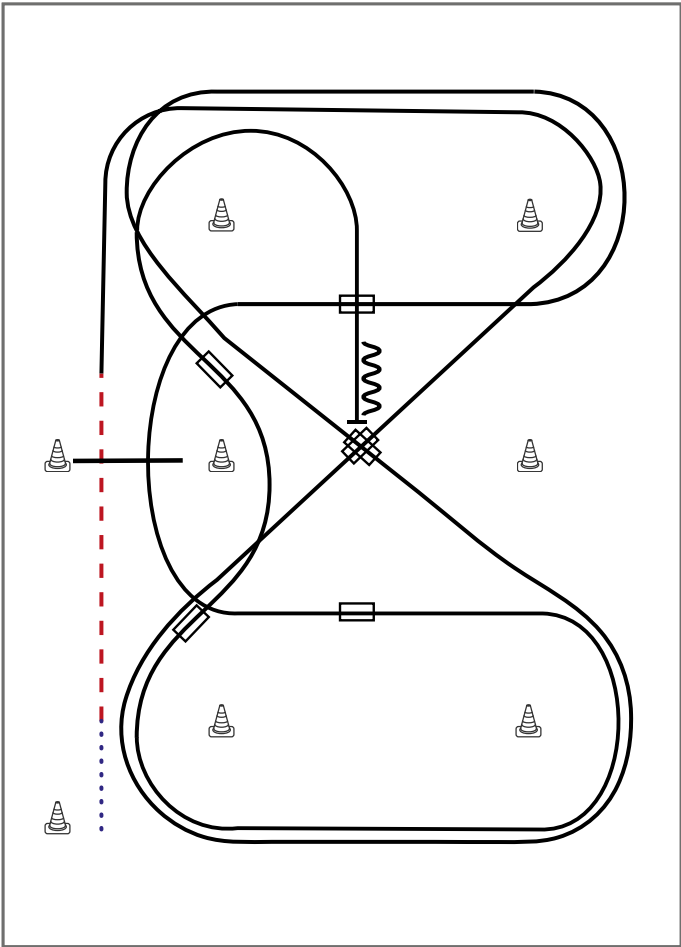

- 1) Schritt vom Startpylon zum ersten Marker, Übergang zum Trab, Trab über die Stange
- 2) Übergang zum Rechtsgalopp, Galopp an der kurzen Seite
- 3) 1. Galoppwechsel auf der Diagonalen
- 4) 2. Galoppwechsel auf der Diagonalen
- 5) 1. Galoppwechsel mit Seitenwechsel
- 6) Galopp über die Stange
- 7) 2. Galoppwechsel mit Seitenwechsel
- 8) 1. Galoppwechsel auf der Linie
- 9) 2. Galoppwechsel auf der Linie
- 10) Mitte der kurzen Seite abwenden, Stop auf Höhe des Mittelmarkers, Rückwärtsrichten

Legende:

Schritt	
Trab	
Galopp	
Wechselzone	
Rückwärts	

❄️ WICHTIGE BITTE AN ALLE ❄️

Da wir über keine vereinseigenen Parkplätze
oder Paddockflächen verfügen,
sind wir auf die Unterstützung und die
Flächen der Bernsburger Bürger angewiesen.

**Bitte hinterlasst alle Parkplätze und Paddocks
sauber und ordentlich!**

Nur so können wir auch in Zukunft weiterhin
Turniere für euch ausrichten.

**Vielen Dank für eure
Rücksicht und Unterstützung!**

