

EWU C Turnier Schöffengrund 2026

Patternbook

Western Riding

LK 1	Pattern 5
LK 2	Pattern 5
LK 3	Pattern 16

Superhorse

LK 1-2	Pattern 1
---------------	------------------

Ranch Riding

LK 1-2	Pattern 28
LK 3	Pattern 32
LK 4-5	Pattern 37

Reining:

LK 1-2	Pattern 6
LK 3	Pattern 6
LK 4	Pattern 17

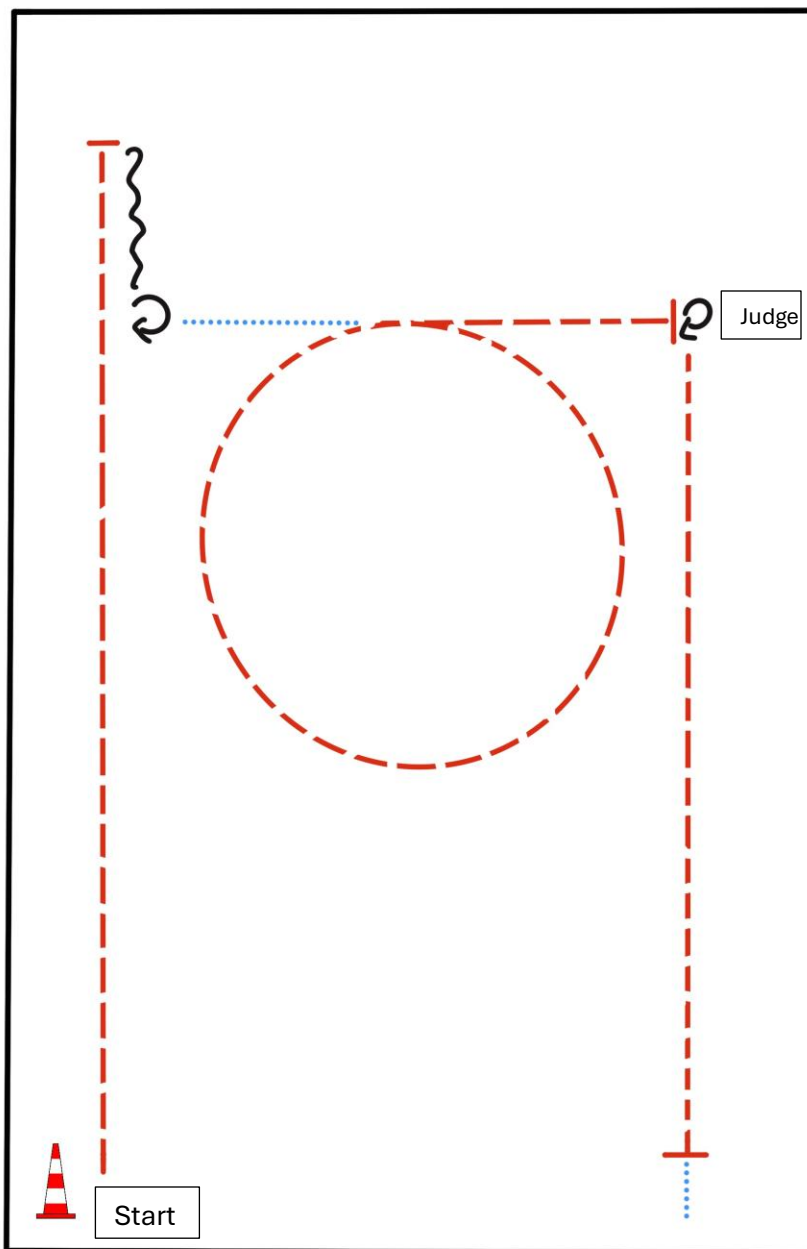

BE READY AT MARKER

1. TROT
2. STOP, BACK UP (AT LEAST TWO HORSE LENGTHS)
3. TURN 45°
4. WALK
5. TROT SMALL CIRCLE
6. TROT, STOP
7. SET UP
8. INSPECTION
9. TURN 45°
10. TROT, STOP, WALK OUT

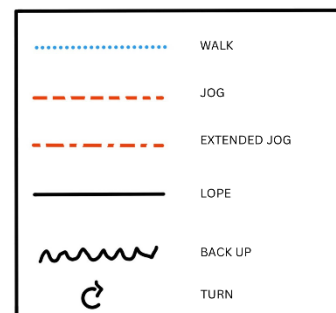

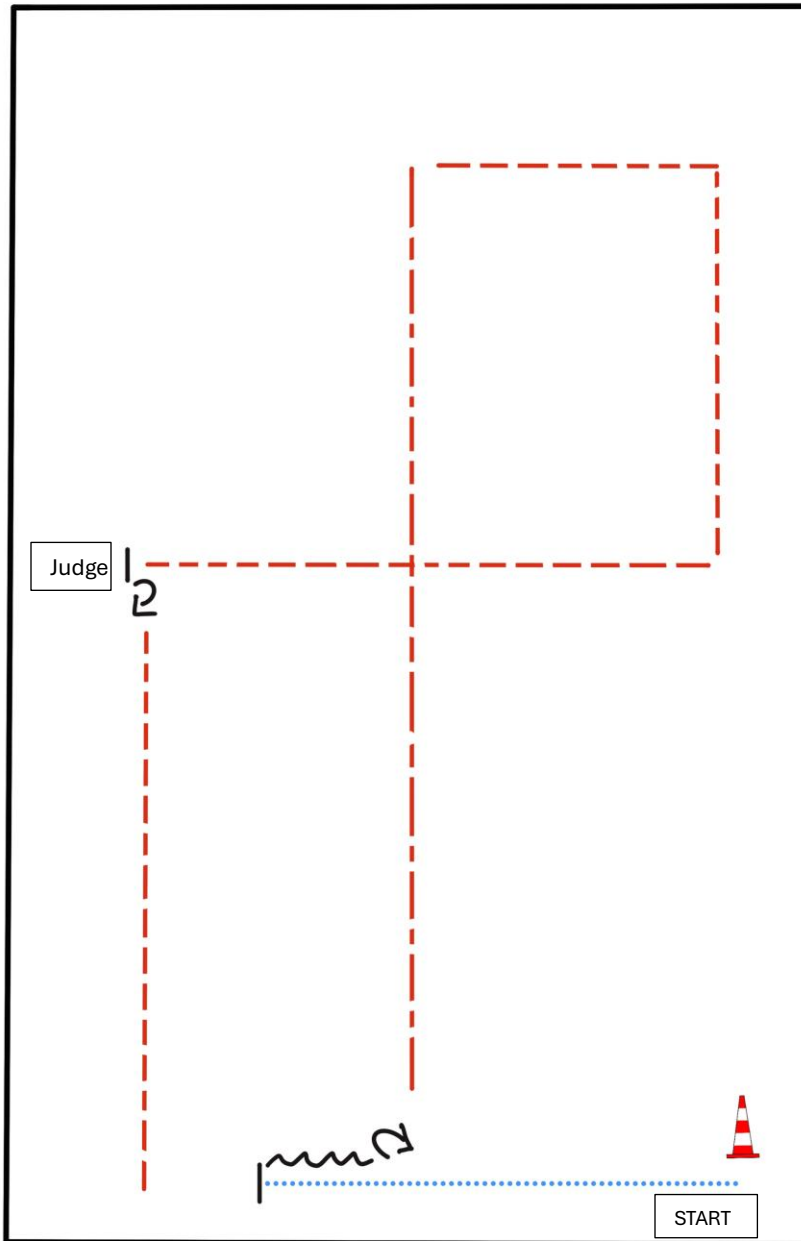

BE READY AT MARKER

- 1) WALK
- 2) STOP, BACK UP (AT LEAST TWO HORSE LENGTHS)
- 3) TURN 45°
- 4) EXTENDED TROT
- 5) TROT CORNERS, STOP
- 6) SET UP
- 7) INSPECTION
- 8) TURN 270°
- 9) TROT OUT

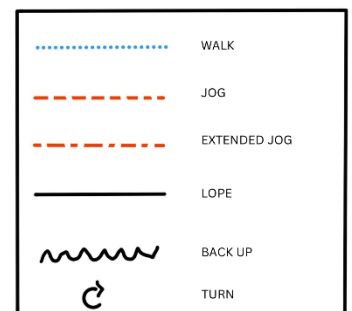

Superhorse Pattern 1 (empfohlen für Hallen oder Plätze ab 20x40m)

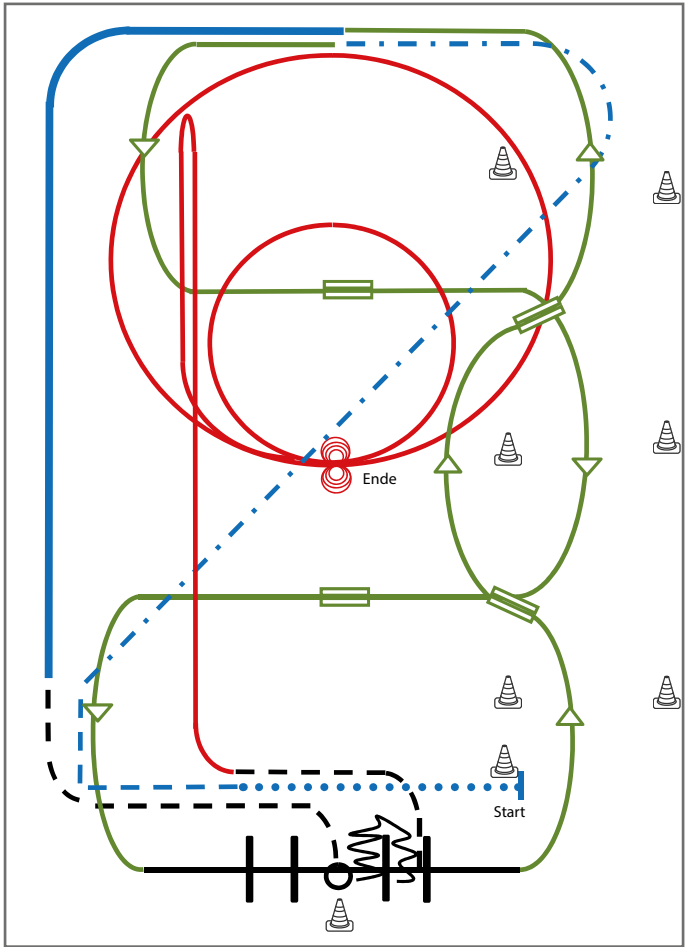

Superhorse

- 1) Extended Walk (RR)
- 2) Trot, Extended Trot (RR)
- 3) Galoppwechsel mit Seitenwechsel (WR)
- 4) Galoppwechsel mit Seitenwechsel (WR)
- 5) Lope over Linksgalopp (TH)
- 6) 2 Galoppwechsel auf der Linie (WR)
- 7) Extended Lope (RR)
- 8) Jog, Jog in, 360° Turn either way (TH)
- 9) Back up, Jog out (TH)
- 10) Rechtsgalopp, Run Down entlang der langen Seite, Sliding Stop mind. 6,00 m von der Bande entfernt hinter dem Mittelmarker, Rollback links, kein Verharren (RN)
- 11) 2 Zirkel Galopp (**links**), 1. groß und schnell, **2. klein** und langsam, Stop bei X (RN)
- 12) 4 Spins **links**, 4 Spins **rechts** (RN)

Legende:

Schritt
Trab	--- --
Galopp	— — —
Wechselzone	
Rückwärts	∩∩∩

EWU ERSTE WESTERNREITER UNION DEUTSCHLAND e.V.

Western Riding Pattern 16 (für Junior-Pferde, LK 3), Arena 20 x 40 Meter

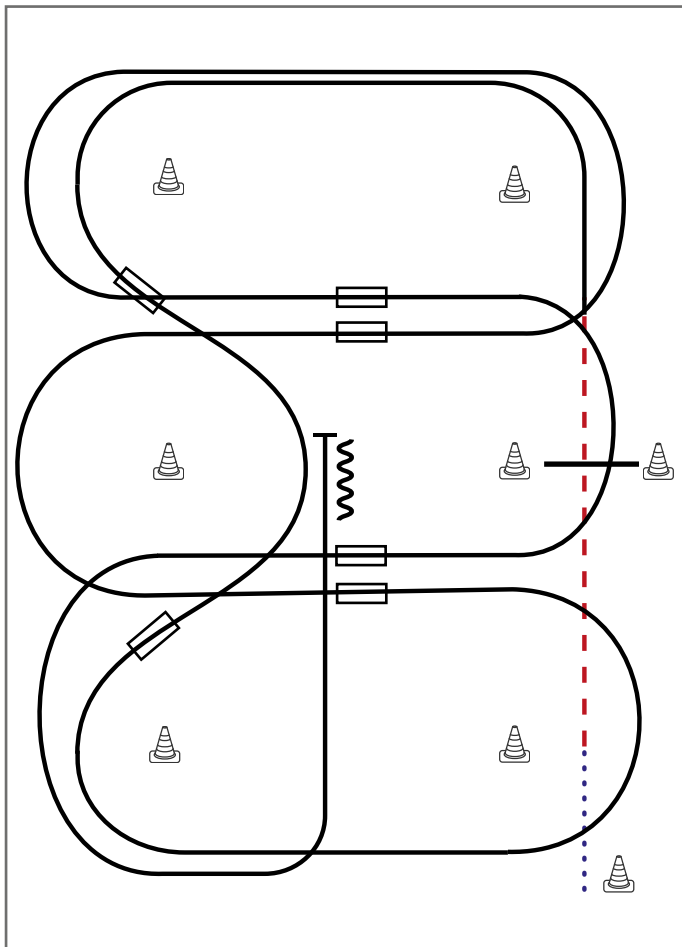

- 1) Schritt vom Startpylon bis zum ersten Marker, Übergang zum Trab, Trab über die Stange
- 2) Übergang zum Linksgalopp, Galopp an der kurzen Seite
- 3) 1. Galoppwechsel auf der Linie
- 4) 2. Galoppwechsel auf der Linie
- 5) 1. Galoppwechsel mit Seitenwechsel
- 6) 2. Galoppwechsel mit Seitenwechsel
- 7) 3. Galoppwechsel mit Seitenwechsel
- 8) Galopp über die Stange
- 9) 4. Galoppwechsel mit Seitenwechsel
- 10) Mitte der kurzen Seite abwenden, Stop auf Höhe des Mittelmarkers, Rückwärtsrichten

Legende:	
Schritt	
Trab	
Galopp	
Wechselzone	
Rückwärts	

Jungferde Basis Pattern 9 (4j.)

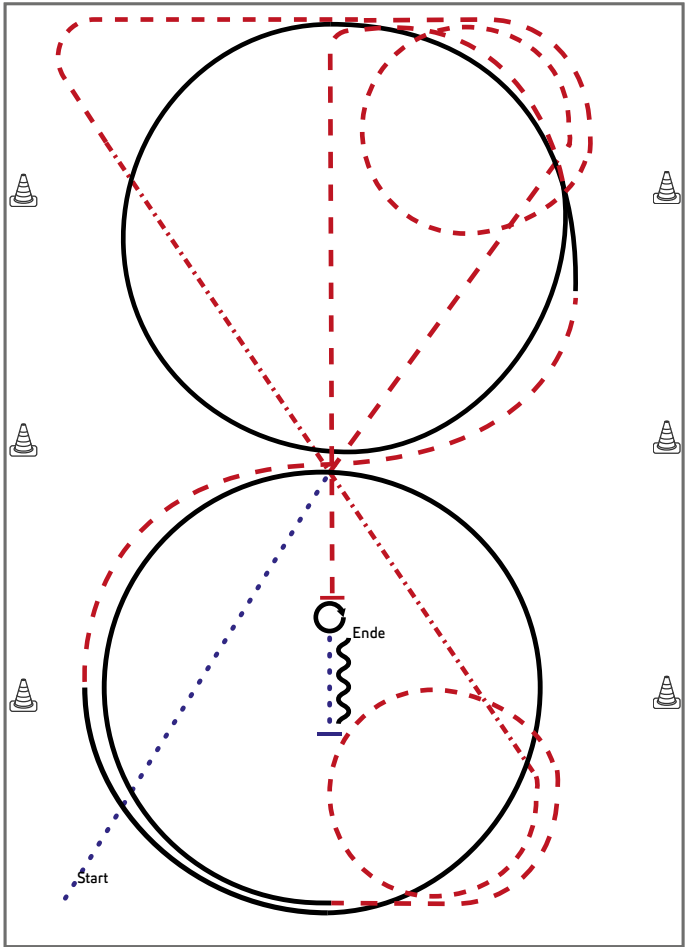

Jungferde

- 1) Schritt durch die ganze Bahn, bei X antraben
- 2) Trabvolte links, weiter kurze Seite im Trab
- 3) Durch die ganze Bahn wechseln, dabei Tritte verlängern, Trabvolte rechts
- 4) Mitte kurze Seite angaloppieren, Zirkel Rechtsgalopp
- 5) Im Trab aus dem Zirkel wechseln
- 6) Angaloppieren, Zirkel Linksgalopp
- 7) Trab, abwenden auf die Mittellinie
- 8) Anhalten, Hinterhandwendung 360° rechts oder links
- 9) Schritt, Anhalten, Rückwärts

Legende:

Schritt	
Trab	
Galopp	
Wechselzone	
Rückwärts	

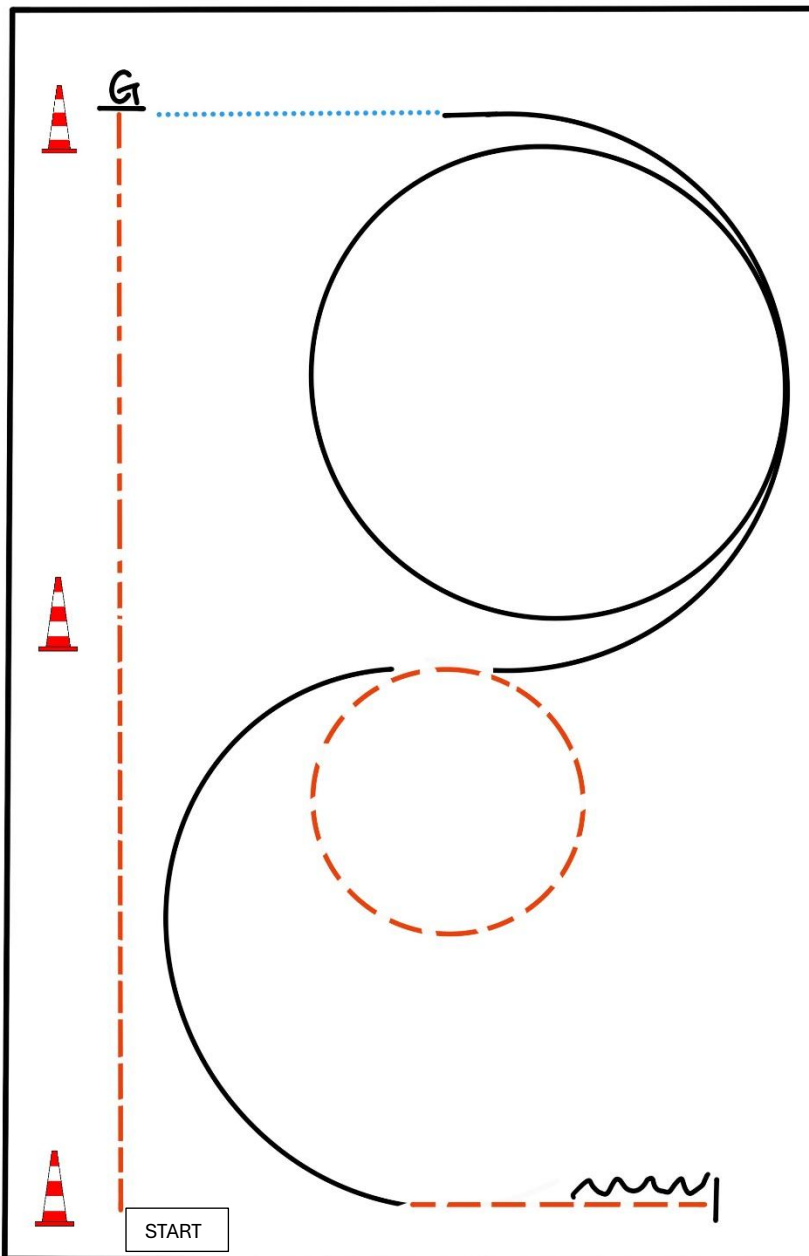

BE READY AT MARKER

- 1) JOG
- 2) EXTENDED JOG
- 3) STOP, TURN 270° LEFT
- 4) WALK
- 5) LOPE (RL)
- 6) JOG SMALL CIRCLE
- 7) LOPE (LL)
- 8) JOG
- 9) STOP, BACK UP

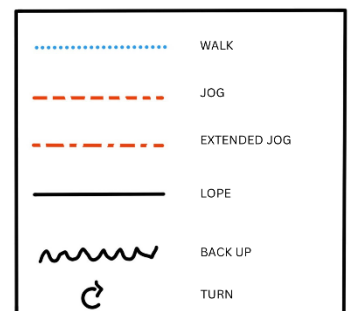

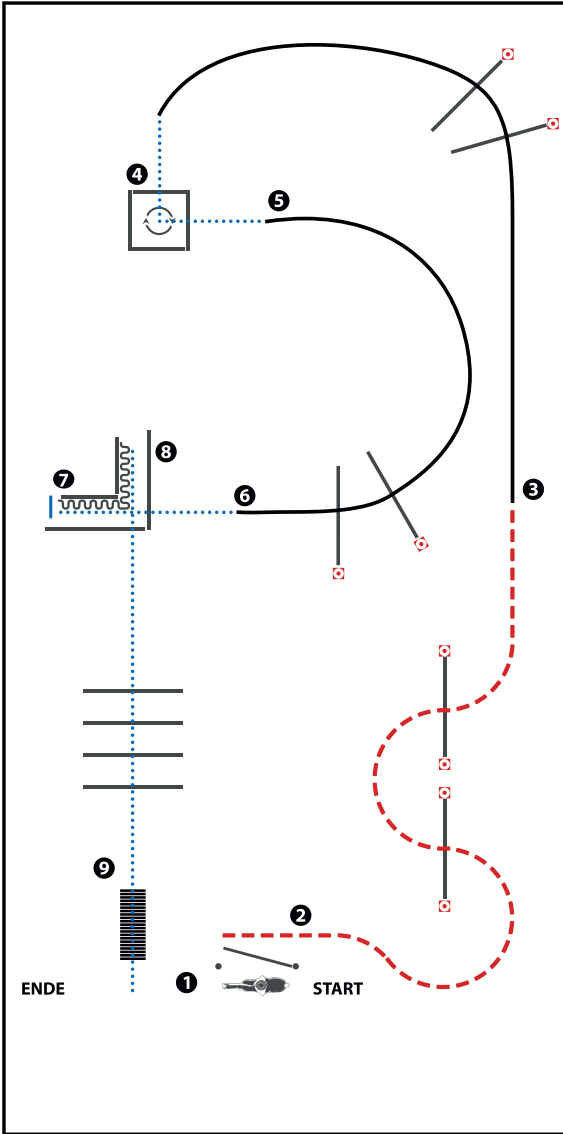

(Erhöhungen optional)

- 1) GATE
- 2) JOG OVER
- 3) LOPE OVER (LL)
- 4) WALK INTO BOX, 270° TURN RIGHT, WALK OUT
- 5) LOPE OVER (RL)
- 6) WALK INTO CHUTE, STOP
- 7) BACK UP
- 8) WALK OUT, WALK OVER
- 9) BRIDGE

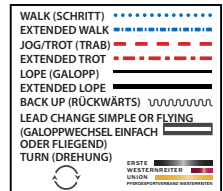

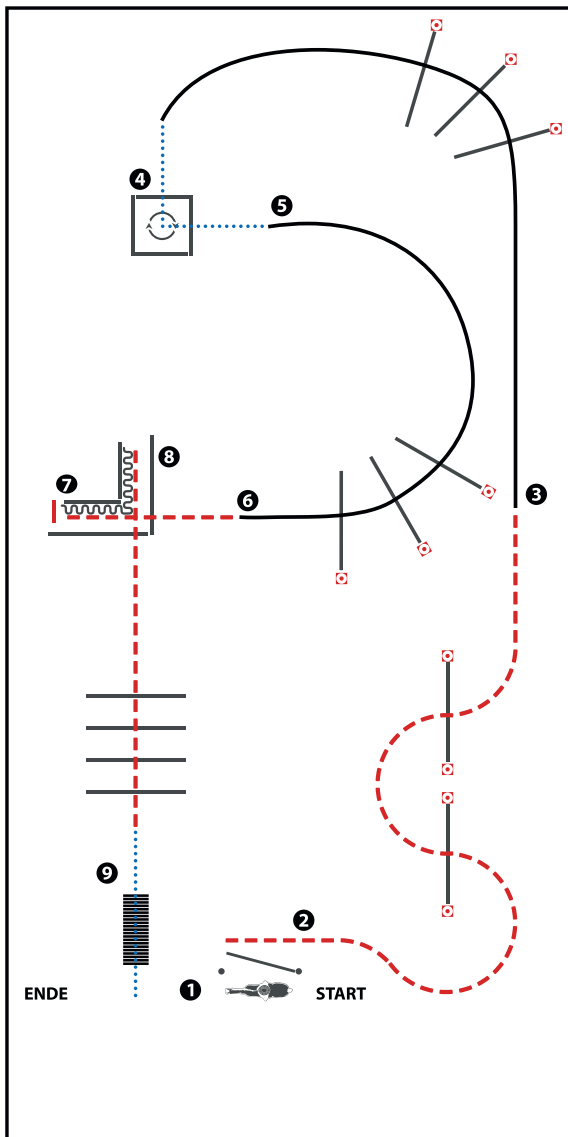

(Erhöhungen optional)

- 1) GATE
- 2) JOG OVER
- 3) LOPE OVER (LL)
- 4) WALK INTO BOX, 270° TURN RIGHT, WALK OUT
- 5) LOPE OVER (RL)
- 6) JOG INTO CHUTE, STOP
- 7) BACK UP
- 8) JOG OUT, JOG OVER
- 9) WALK, BRIDGE

WALK (SCHRITT)	
EXTENDED WALK	
JOE/TROT (TRAB)	
EXTENDED TROT	
LOPE (GALOPP)	
EXTENDED LOPE	
BACK UP (RÜCKWÄRTS)	
LEAD CHANGE SIMPLE OR FLYING (GALOPPWECHSEL EINFACH ODER FLIEGEND)	
TURN (DREHUNG)	
ERSTE	
WESTERLEITER	
UNION	
WÄNDERSCHWUNG	

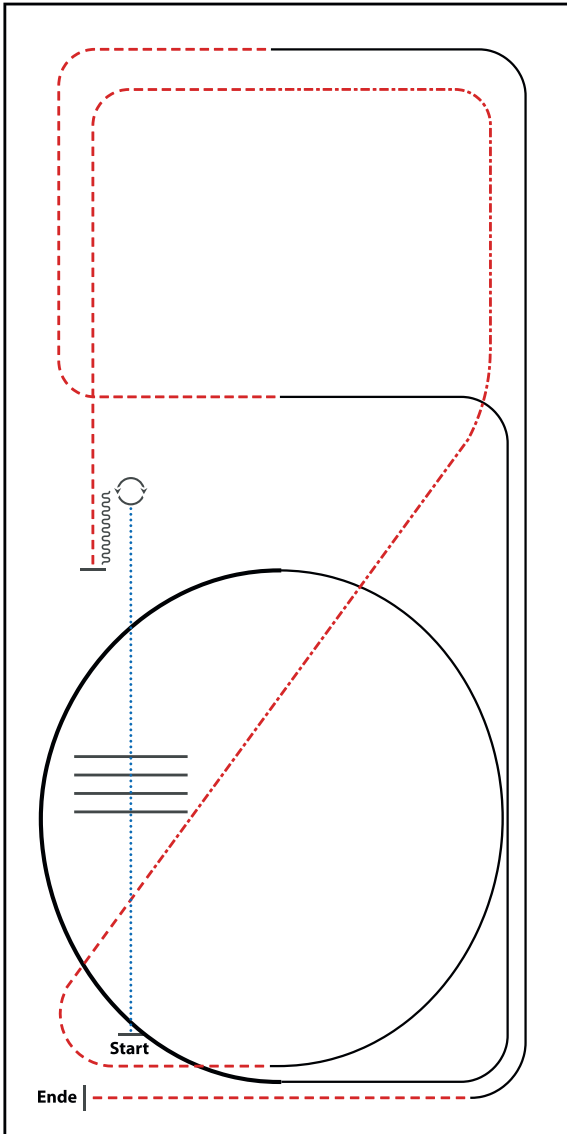

- 1) WALK
- 2) WALK OVER, WALK
- 3) STOP, 360° TURN (LEFT OR RIGHT)
- 4) BACK UP
- 5) TROT
- 6) EXTENDED TROT, TROT
- 7) LOPE (LL)
- 8) EXTENDED LOPE (LL), LOPE (LL)
- 9) TROT
- 10) LOPE (RL)
- 11) TROT, STOP

WALK (SCHRITT)	
EXTENDED WALK	
JOG/TROT (TRAB)	
EXTENDED TROT	
LOPE (GALOPP)	
EXTENDED LOPE	
BACK UP (RÜCKWÄRTS)	
LEAD CHANGE (GALOPPWECHSEL)	
TURN (DREHUNG)	
	ERSTE
	WESTERNREITER
	UNION
	PROFI/SPORTREITER/REISE WESTERNREITER

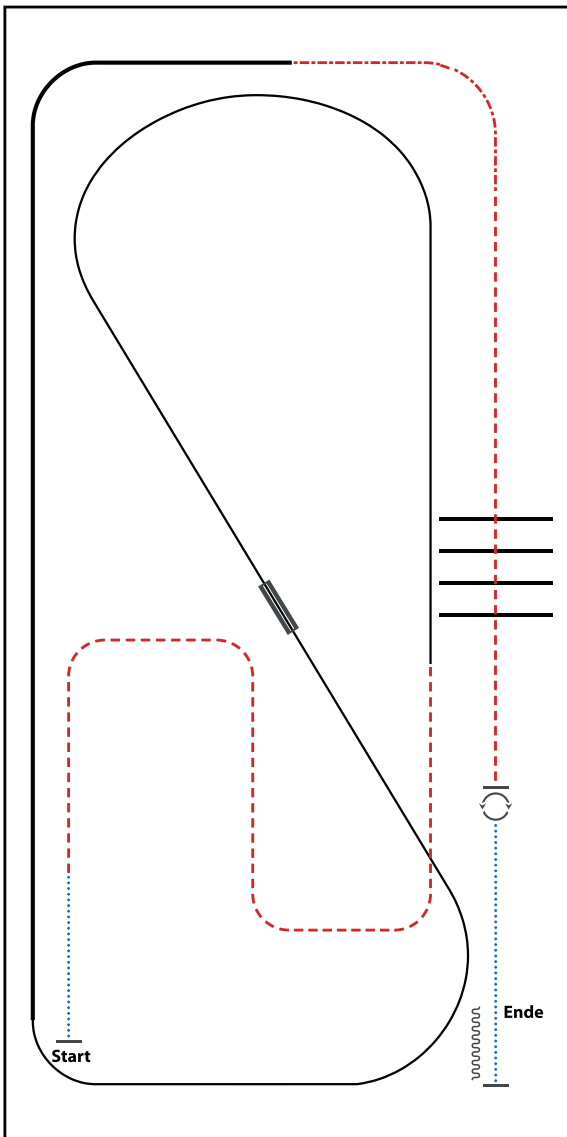

- 1) WALK
- 2) TROT
- 3) LOPE (LL)
- 4) LEADCHANGE (SIMPLE OR FLYING)
- 5) LOPE (RL)
- 6) EXTENDED LOPE (RL)
- 7) EXTENDED TROT
- 8) TROT
- 9) TROT OVER
- 10) STOP, 360° TURNS (EACH DIRECTION)
- 11) WALK, STOP, BACK UP

WALK (SCHRITT)	
EXTENDED WALK	
JOG/TROT (TRAB)	
EXTENDED TROT	
LOPE (GALOPP)	
EXTENDED LOPE	
BACK UP (RÜCKWÄRTS)	
LEAD CHANGE (GALOPPWECHSEL)	
TURN (DREHUNG)	
	ERSTE
	WESTERNREITER
	UNION
	PROGRESSIVREITER

Reining Pattern 6

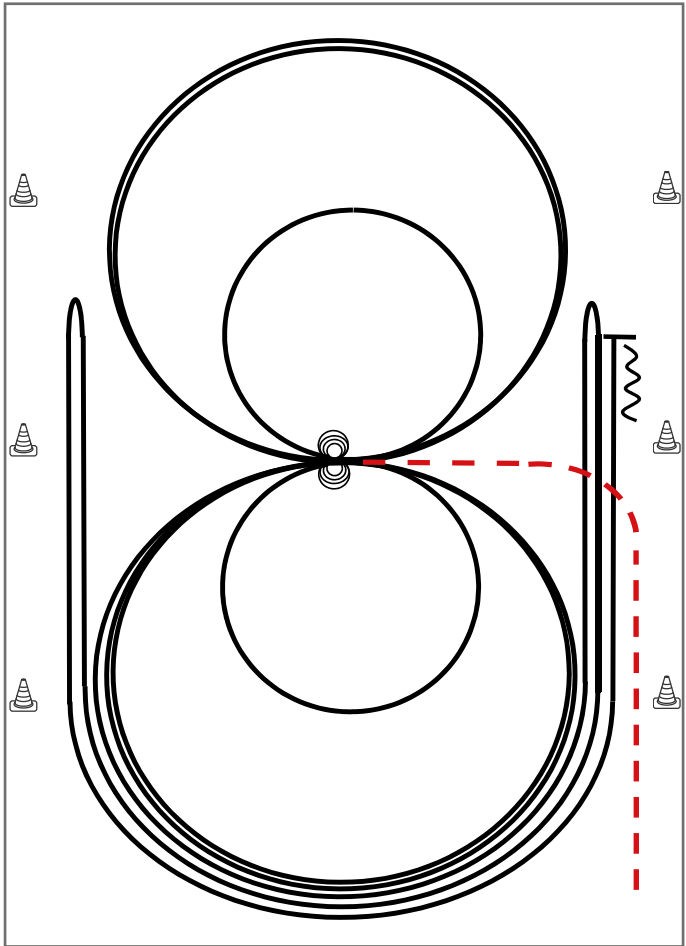

Im Trab zur Mitte der Bahn. Beginn der Aufgabe aus dem Schritt oder aus dem Stand.

- 1) 4 Spins **rechts**, Verharren
- 2) 4 Spins **links**, Verharren
- 3) 3 Zirkel Galopp (**links**), 1. + 2. groß und schnell, **3. klein** und langsam, Galoppwechsel bei X
- 4) 3 Zirkel Galopp (**rechts**), 1. + 2. groß und schnell, **3. klein** und langsam, Galoppwechsel bei X
- 5) Galopp (**links**) auf dem Zirkel, der nicht geschlossen wird, Run Down entlang der langen Seite, Sliding Stop mind. 6,00 m von der Bande entfernt hinter dem **Mittelmarker**, Rollback **rechts**, kein Verharren
- 6) Galopp (rechts) auf dem Zirkel, der nicht geschlossen wird, Run Down entlang der langen Seite, Sliding Stop mind. 6,00 m von der Bande entfernt hinter dem **Mittelmarker**, Rollback **links**, kein Verharren
- 7) Galopp (**links**) auf dem Zirkel, der nicht geschlossen wird, Run Down entlang der langen Seite, Sliding Stop mind. 6,00 m von der Bande entfernt hinter dem **Mittelmarker**, Rückwärtsrichten mind. 3,00 m, Verharren

Der Reiter muss das Kopfstück zur Gebisskontrolle vor dem Richter abnehmen.

Trab	-----
Galopp	—————
Rückwärts	~~~~~

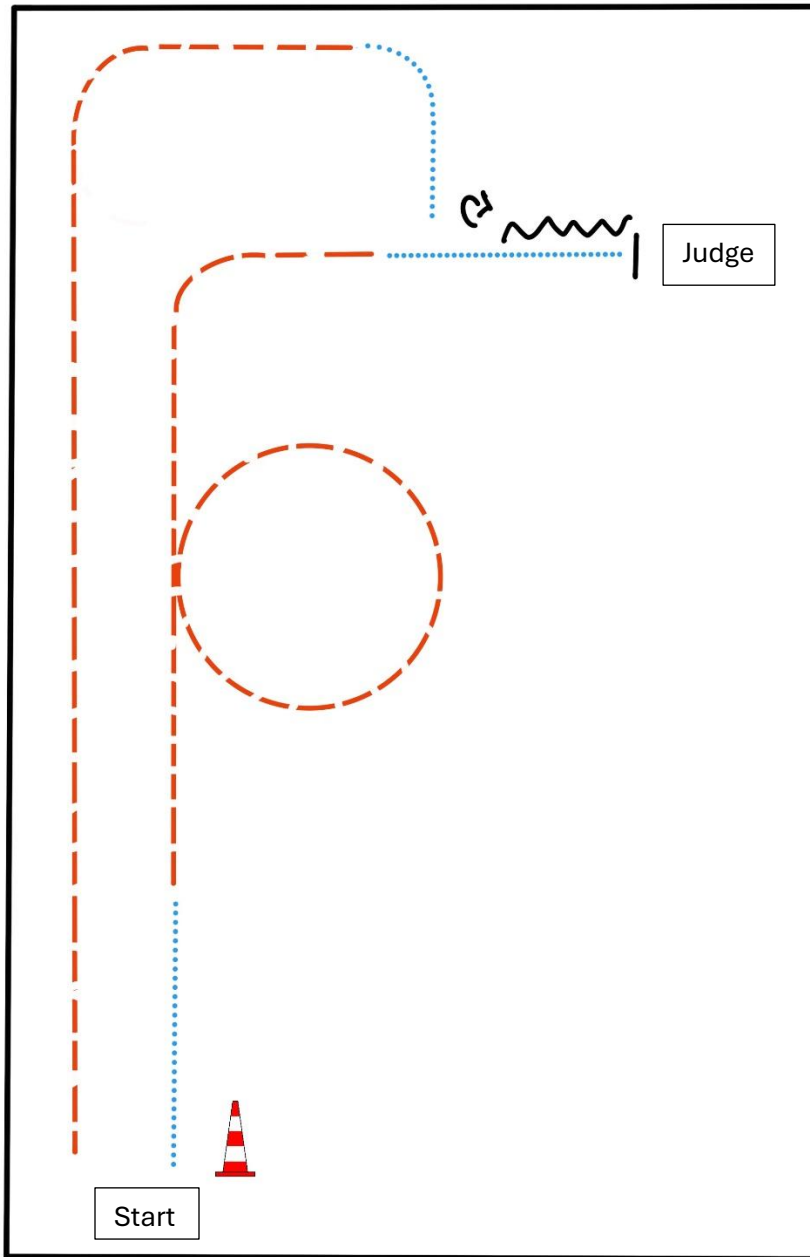

BE READY AT MARKER

- 1) WALK
- 2) TROT
- 3) WALK, STOP
- 4) SET UP
- 5) INSPECTION
- 6) BACK UP
- 7) TURN 270°
- 8) WALK, TROT

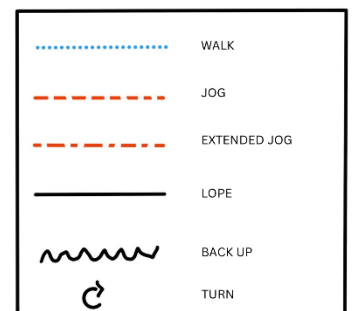

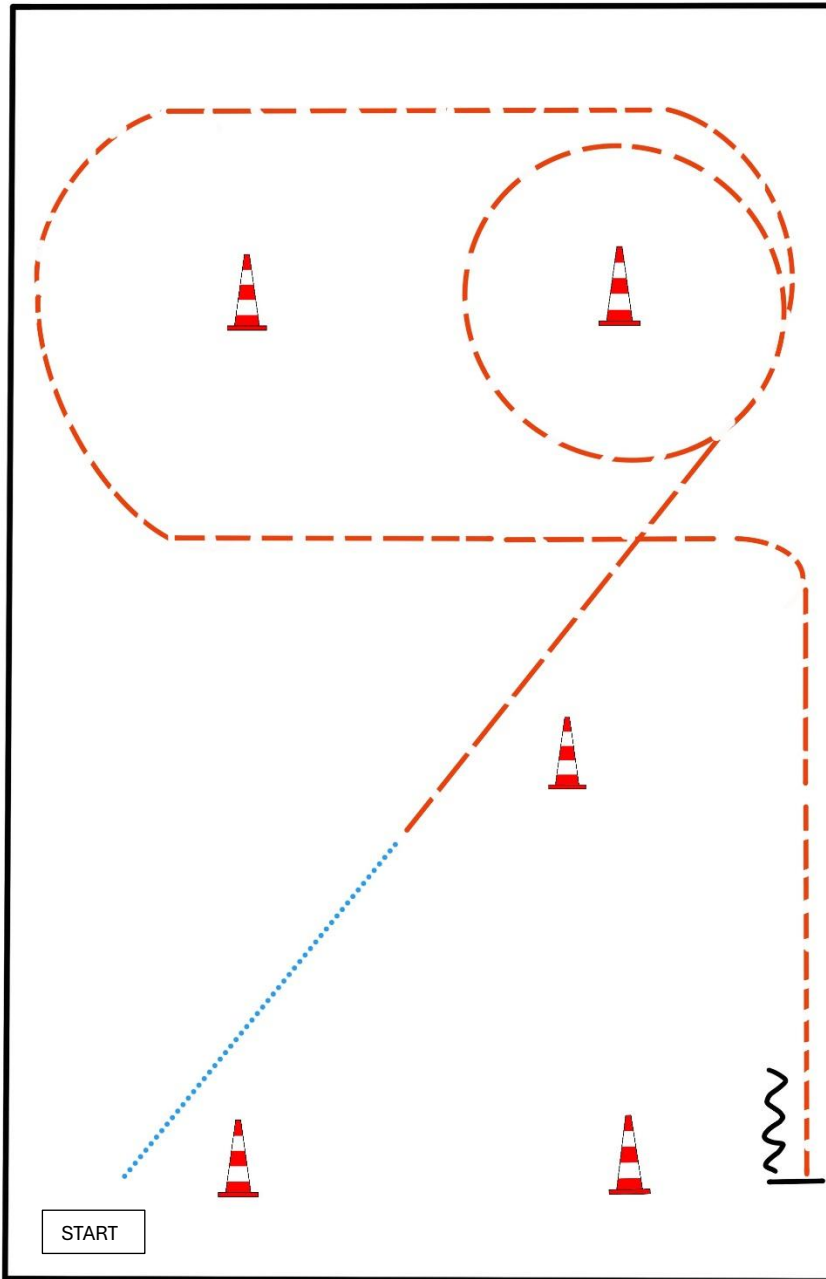

BE READY AT MARKER

1. WALK
2. JOG
3. JOG SMALL CIRCLE LEFT
4. JOG
5. STOP, BACK UP

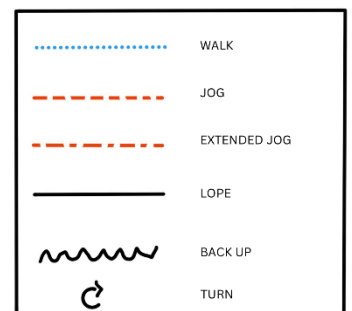

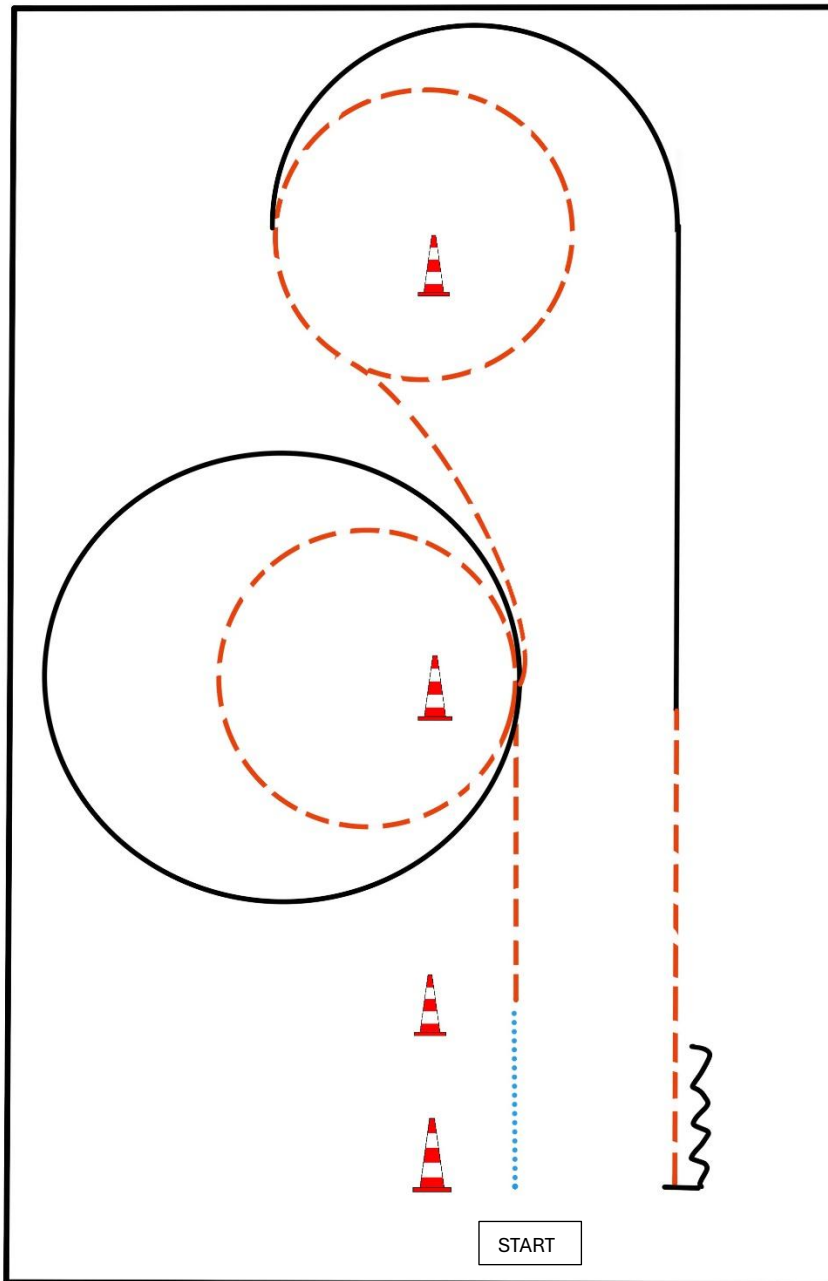

BE READY AT MARKER

1. WALK
2. JOG SMALL CIRCLE LEFT
3. LOPE (LL)
4. JOG, JOG SMALL CIRCLE RIGHT
5. LOPE (RL)
6. JOG
7. STOP, BACK UP

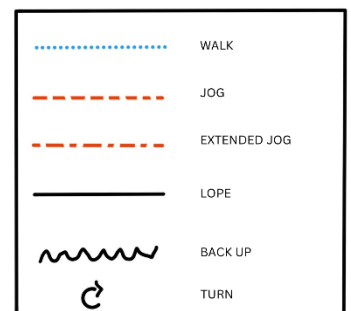

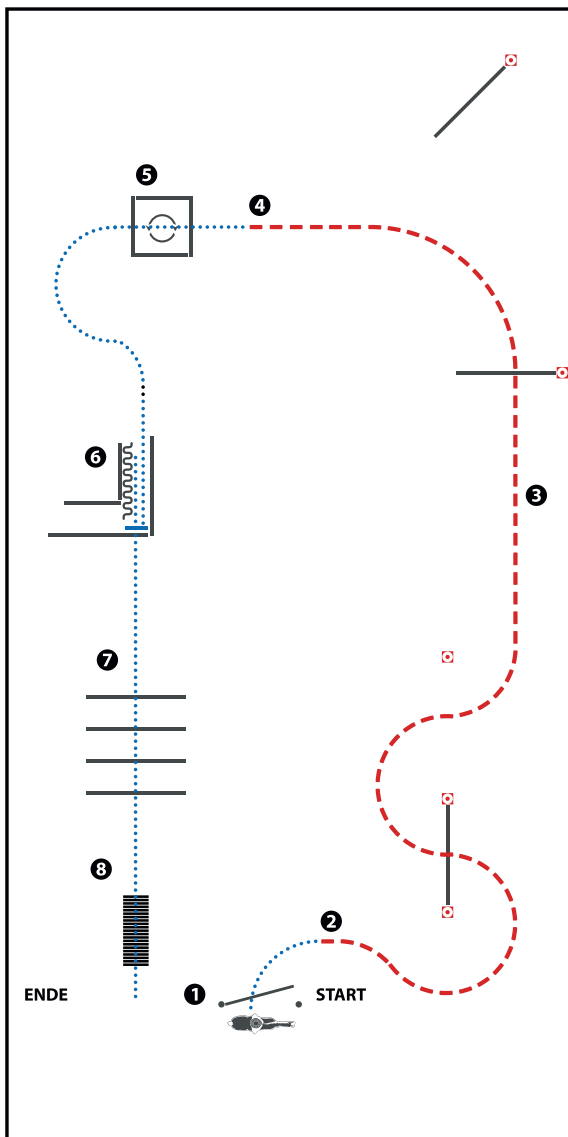

(Erhöhungen optional)

- 1) Gate (Tor)
- 2) JOG OVER (Trabstange)
- 3) JOG OVER (Trabstange)
- 4) WALK INTO BOX, 360° TURN EITHER WAY. WALK OUT
(Im Schritt in die Box, 360° Wendung rechts oder links,
im Schritt aus der Box)
- 5) WALK INTO CHUTE, STOP (im Schritt in die Gasse, Anhalten)
- 6) BACK UP, WALK OUT (Rückwärts, im Schritt aus der Gasse)
- 7) WALK OVER (Schrittstangen)
- 8) BRIDGE (Brücke)

WALK (SCHRI TT)
EXTENDED WALK
JOG/TROT (TRAB)	-----
EXTENDED TROT	-----
LOPE (GALOPP)	—————
EXTENDED LOPE	—————
BACK UP (RÜCKWÄRTS)	~~~~~
LEAD CHANGE SIMPLE OR FLYING (GALOPPWECHSEL EINFACH ODER FLIEGEND)	—————
TURN (DREHUNG)	⤵
	ERSTE WESTERLEITER
	UNION
	WESTERLEITER

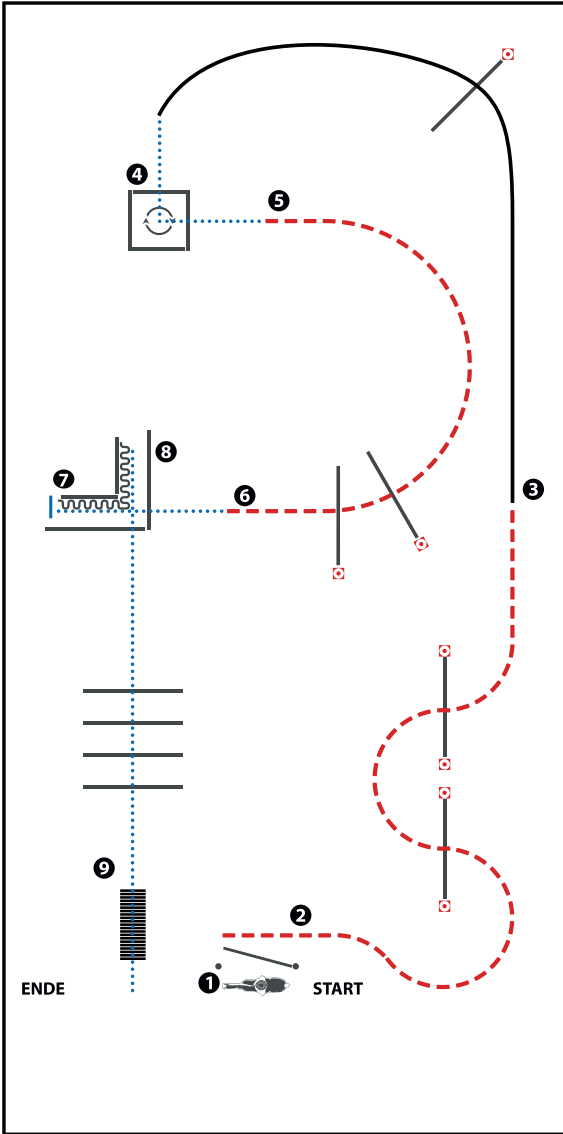

(Erhöhungen optional)

- 1) GATE
- 2) JOG OVER
- 3) LOPE OVER (LL)
- 4) WALK INTO BOX, 270° TURN RIGHT, WALK OUT
- 5) JOG OVER
- 6) WALK INTO CHUTE, STOP
- 7) BACK UP
- 8) WALK OUT, WALK OVER
- 9) BRIDGE

WALK (SCHRITT)
EXTENDED WALK
JOG/TROT (TRAB)	- - - - -
EXTENDED TROT	- . - . - .
LOPE (GALOPP)	—————
EXTENDED LOPE	—————
BACK UP (RÜCKWÄRTS)	~~~~~
LEAD CHANGE SIMPLE OR FLYING (GALOPPWECHSEL EINFACH ODER FLIEGEND)	—————
TURN (DREHUNG)	⊙
	ERSTE WESTERLEITER
	UNION
	WESTERLEITER

Reining Pattern 17 (nur für LK 4)

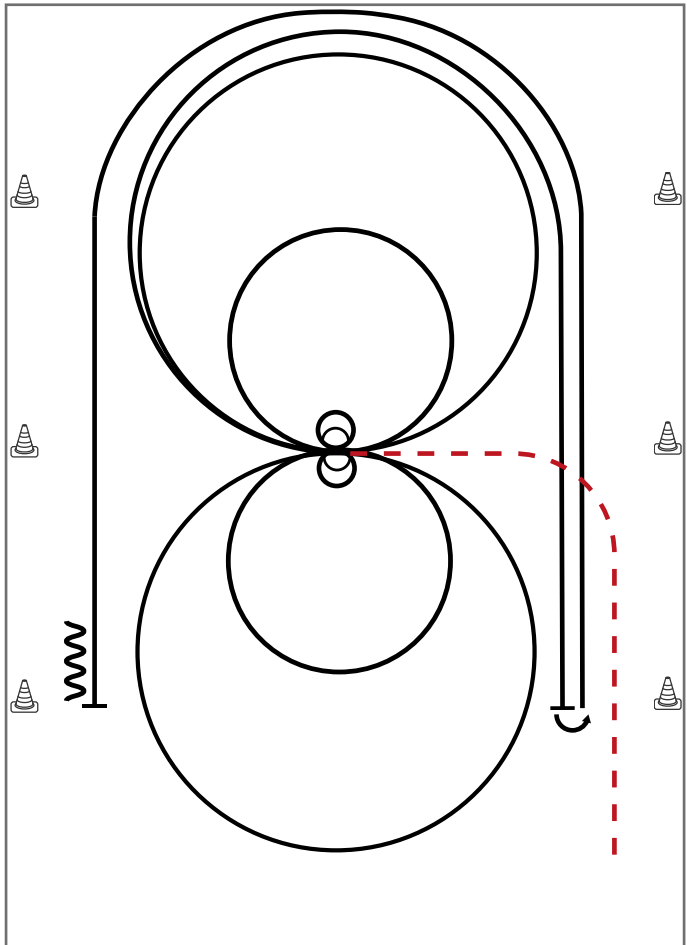

Reining

Im Trab zur Mitte der Bahn. Beginn der Aufgabe aus dem Schritt oder Stand.

Trab	-----
Galopp	—————
Rückwärts	~~~~~

- 1) 2 Spins links, verharren
- 2) 2 Zirkel links, 1. groß und schnell, **2. klein** und langsam, Stop bei X, verharren
- 3) 2 Spins **rechts**, verharren
- 4) 2 Zirkel **rechts**, 1. groß und schnell, **2. klein** und langsam
- 5) Galopp (**rechts**) auf dem Zirkel, der nicht geschlossen wird, Run Down entlang der langen Seite, Stop mind. 6,00m von der Bande entfernt hinter dem **Mittelmarker**, Rollback **links**, kein Verharren
- 6) Galopp (**links**) auf dem Zirkel, der nicht geschlossen wird, Run Down entlang der langen Seite, Stop mind. 6,00m von der Bande entfernt hinter dem **Mittelmarker**, Rückwärtsrichten mind. 3,00m, Verharren

Der Reiter muss das Kopfstück zur Gebisskontrolle vor dem Richter abnehmen.